

Istituto Centrale per il Catalogo Unico
Ufficio Ricerca Fondi Musicali
Conservatorio di Musica Giuseppe Verdi - Milano

La catalogazione delle risorse musicali in SBN

La catalogazione delle risorse sonore e audiovisive

Attilio Rossi

26-27 ottobre 2023

MATERIALE AUDIOVISIVO

Per *materiale audiovisivo* si intendono "tutte le forme di registrazione di suoni e/o immagini fisse e/o in movimento" (Linee Guida IFLA).

<https://www.google.com/url?sa=t&rct=j&q=&esrc=s&source=web&cd=&ved=2ahUKEwjL25mOqJn7AhUJQfEDHbn-DfQQFnoECBIQAQ&url=https%3A%2F%2Frepository.ifla.org%2Fbitstream%2F123456789%2F543%2F1%2Fifla-professional-reports-nr-80-it.pdf&usg=AOvVaw2ITJigxKgk91-o66riSlx>

Se non indicate nello specifico, in questo contesto con il termine “audiovisivo” si indicheranno indifferentemente le risorse sonore e le risorse video.

LA REGISTRAZIONE SONORA

Per *registrazione sonora* si intende la memorizzazione o incisione, con mezzi meccanici, elettrici, elettronici, etc., delle vibrazioni sonore, prodotte dalla variazione di pressione, per fissare e riprodurre il suono.

La registrazione sonora

Fonografo di Thomas Alva Edison, 1877



La registrazione sonora

Fonografo

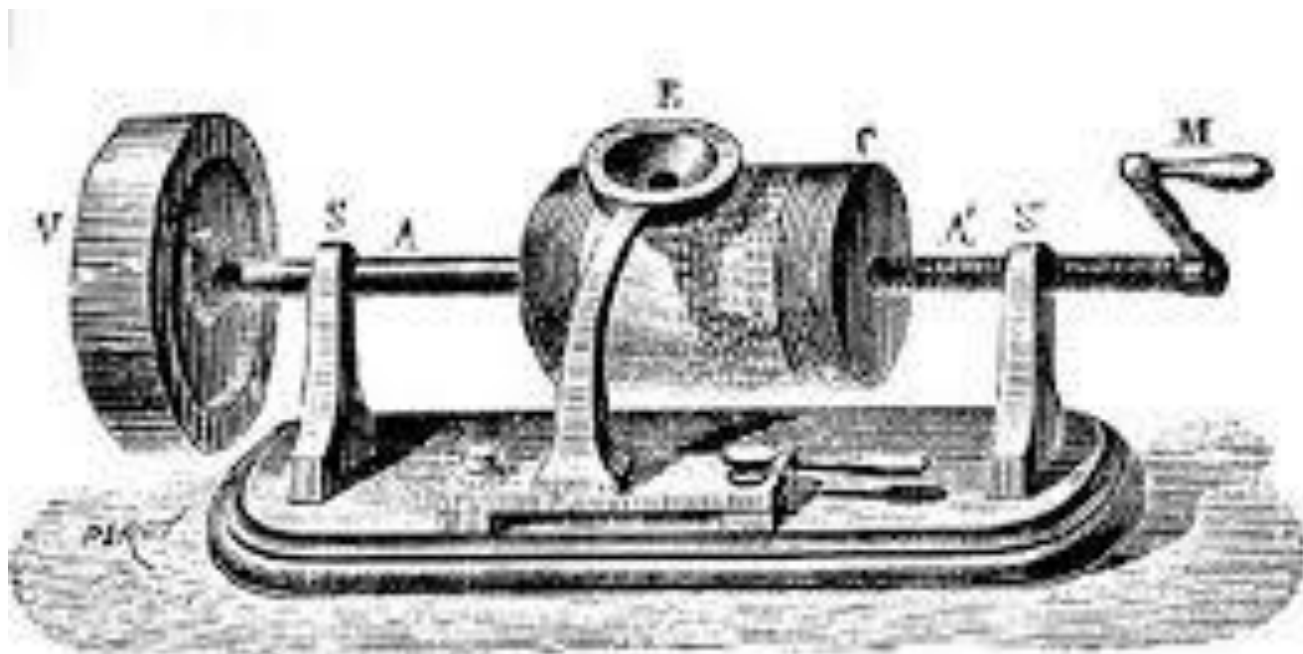

La registrazione avviene tramite una membrana che raccoglie le variazioni di pressioni prodotte da una fonte sonora e le trasmette a uno stilo (puntina) che si sposta longitudinalmente con velocità costante sulla superficie di un cilindro che ruota sul proprio asse. La combinazione di questi tre movimenti (la vibrazione verticale dello stilo, il suo spostamento longitudinale e la rotazione del cilindro) genera un solco elicoidale sulla superficie del cilindro.

La riproduzione del suono avviene tramite il processo inverso: lo stilo appoggiato sul solco mentre il cilindro ruota su se stesso trasmette le vibrazioni alla membrana che restituisce il suono registrato.

Tutto il processo di registrazione e di riproduzione è totalmente meccanico:

registrazione

fonte sonora → membrana → stilo → solco

riproduzione:

solco → stilo → membrana → riproduzione
sonora

Il supporto sonoro del fonografo di Edison è un cilindro di cera in cui il solco è disposto sulla superficie in forma elicoidale.

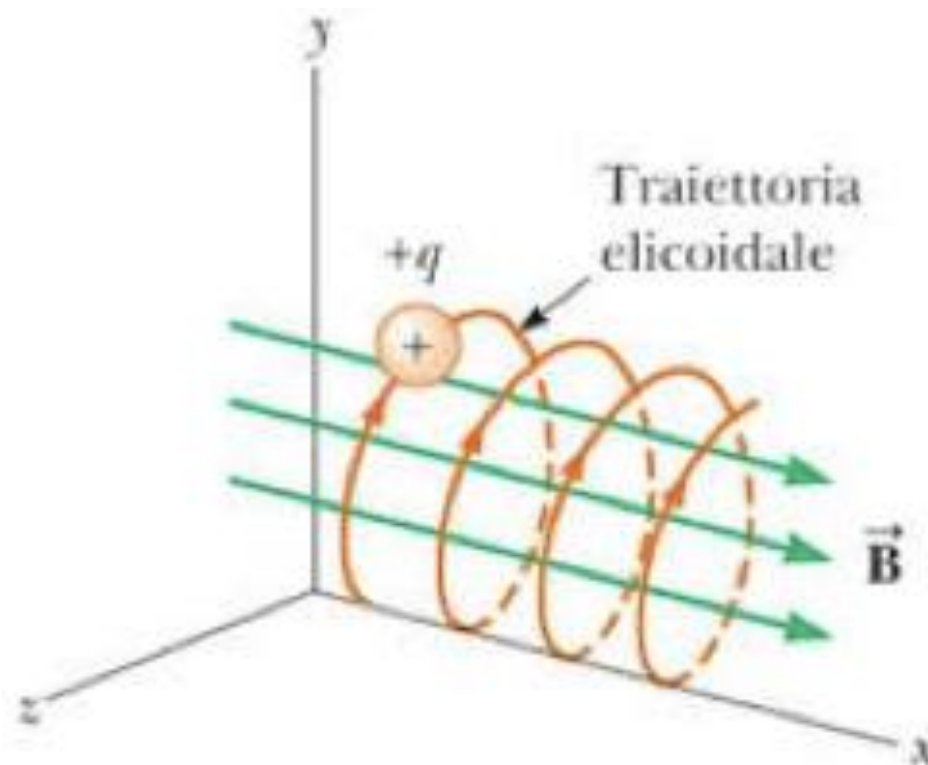

La registrazione sonora



Fonografo



La registrazione sonora

Fonografo



La registrazione sonora

Grammofono di Emile Berliner, 1887

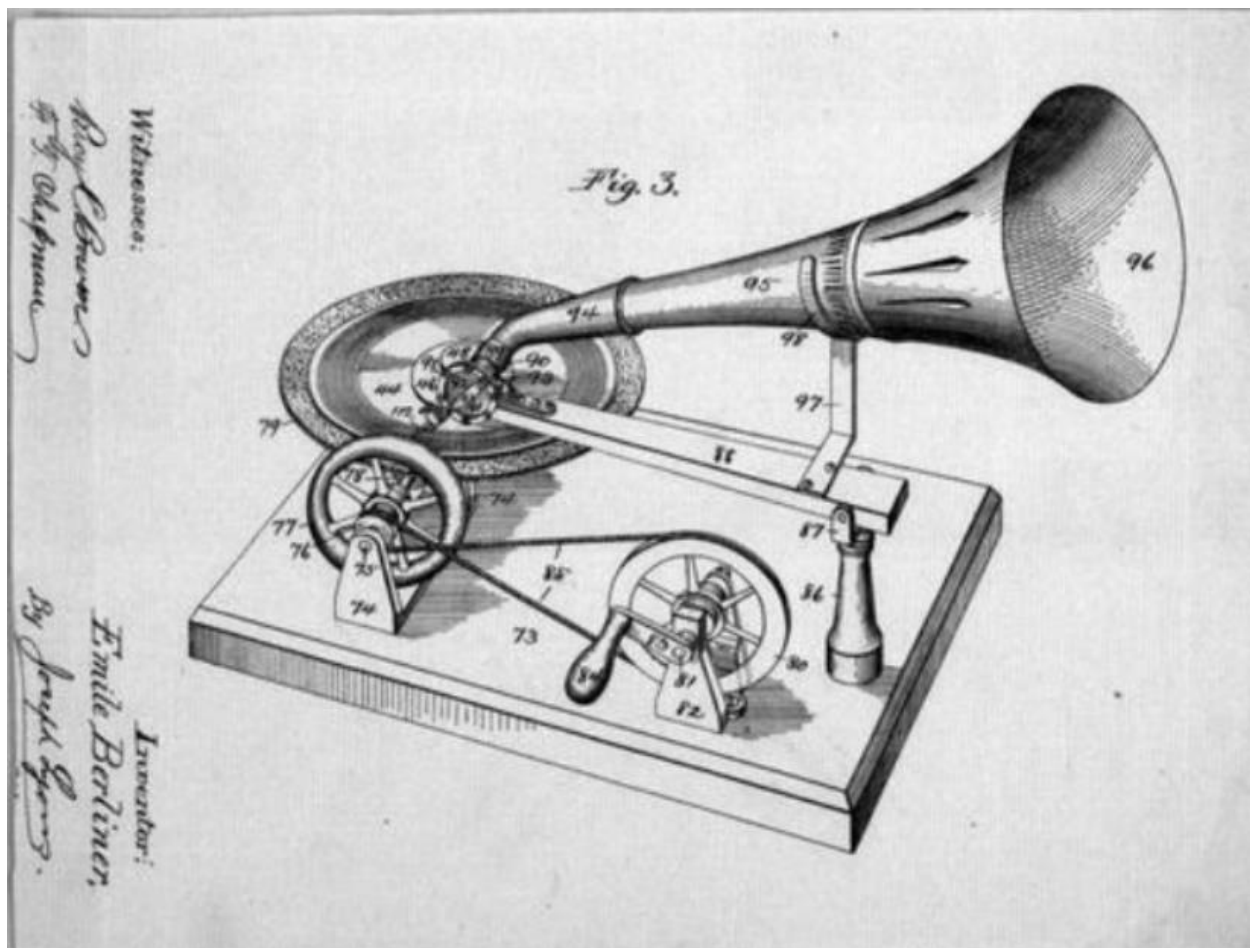

Il supporto sonoro del grammofono di Berliner è un disco in cui il solco è disposto sulla superficie in forma di spirale.

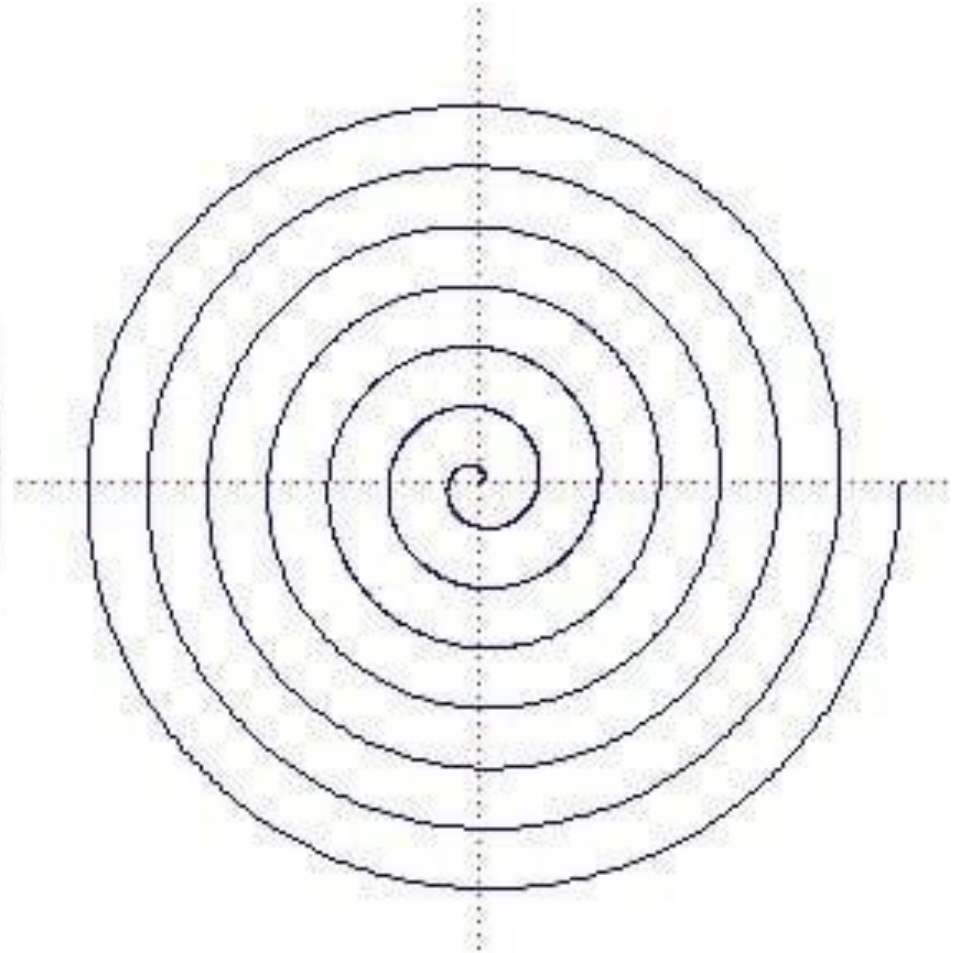

A differenza del cilindro di Edison in cui la direzione del solco è verticale, nel disco la direzione è laterale.

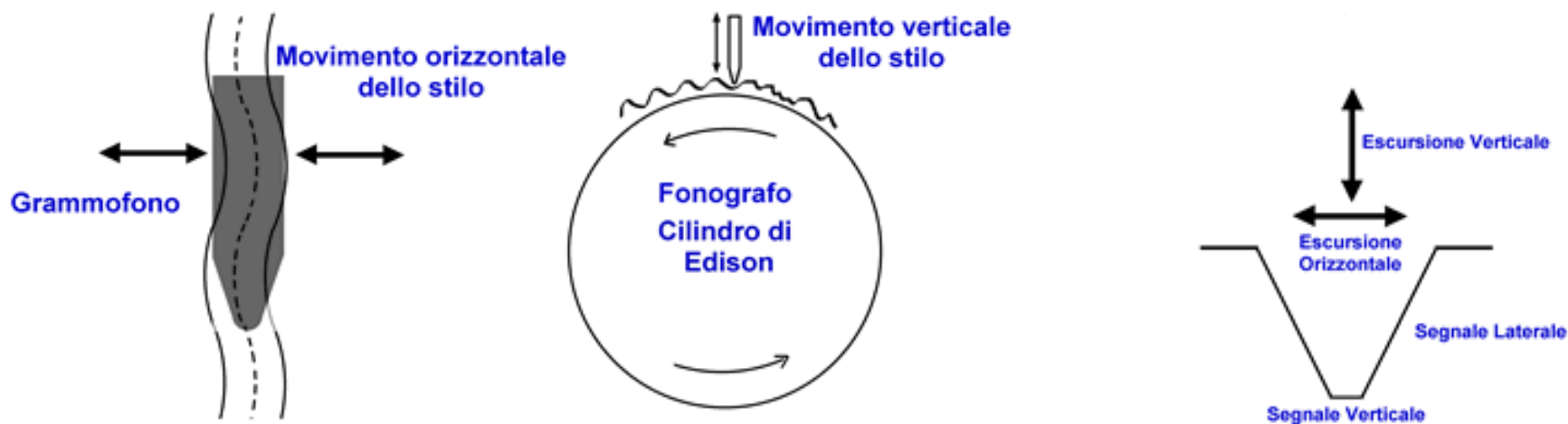

La registrazione sonora

Grammofono



La registrazione sonora



Grammofono



La registrazione sonora

Registrazione e riproduzione del suono

Fino alla comparsa del microfono, avvenuta intorno al 1925, la presa del suono era acustica.

I suoni venivano diretti verso un cono (un padiglione a forma di tromba o un imbuto) che convogliava il suono verso la membrana.

La registrazione sonora

Registrazione e riproduzione del suono



Con la comparsa del microfono il processo di registrazione e riproduzione sonora non è più solo meccanico:

Registrazione

la fonte sonora crea le vibrazioni acustiche che sono raccolte dal microfono che le trasforma in impulsi elettrici che invia all' amplificatore che li amplifica e li invia al fonoincisore che li ritrasforma in vibrazioni meccaniche che trasmette a uno stilo che incide la superficie del disco master (chiamato lacca o acetato), da cui viene ricavata la matrice per la stampa dei dischi

La registrazione sonora

Registrazione e riproduzione del suono

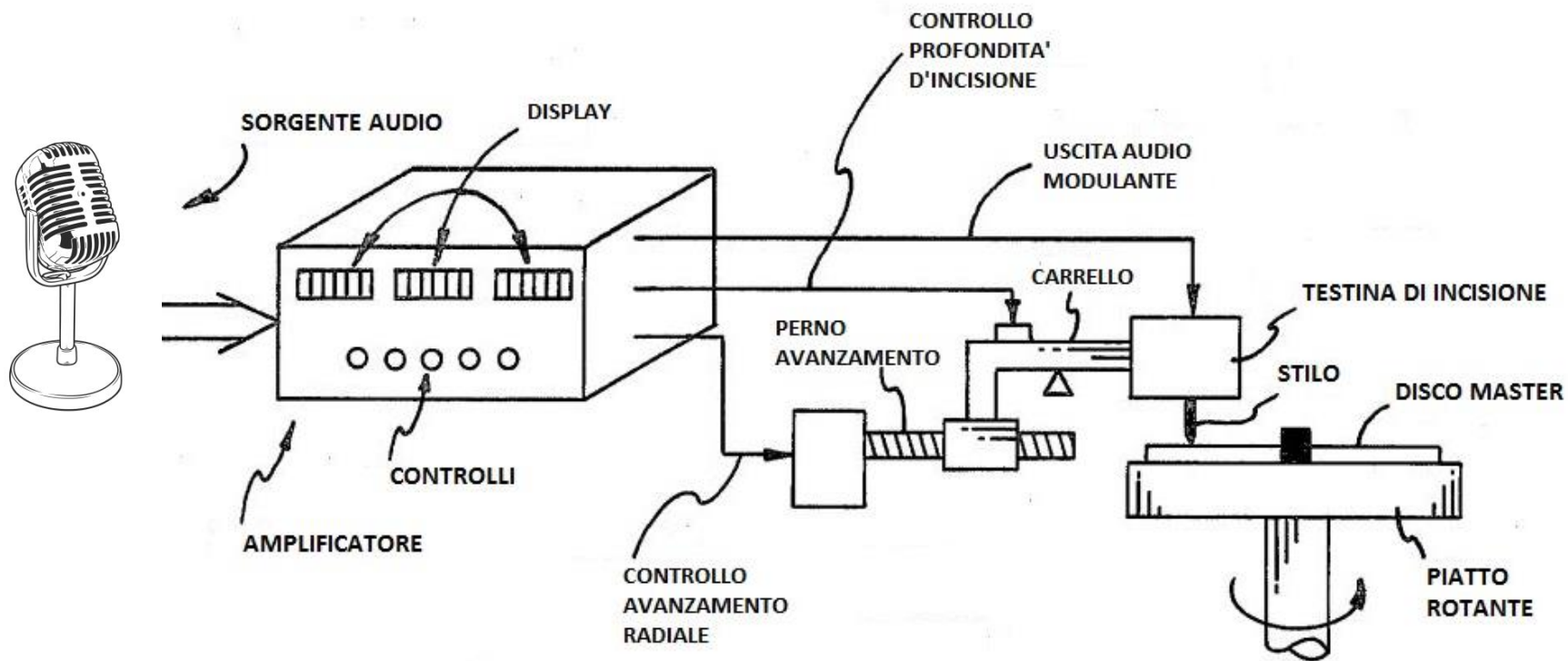

Riproduzione:

lo stilo

raccoglie le vibrazioni prodotte dal suo passaggio sul solco e le trasforma (tramite la testina) in impulsi elettrici che trasmette all'

amplificatore

che li amplifica e li invia ai

diffusori sonori

che li ritrasformano in vibrazioni acustiche, restituendo il suono registrato e memorizzato nel solco.

La registrazione sonora

La registrazione su nastro magnetico

LA REGISTRAZIONE SU NASTRO MAGNETICO



La registrazione sonora

La registrazione su nastro magnetico

Il nastro magnetico è un supporto sonoro costituito da una striscia sottile di materiale magnetizzabile che viene utilizzata per la registrazione di dati analogici o digitali.

In commercio dal 1934 in ambito professionale, si diffonde a partire dagli anni '50.

Il nastro permette di superare i limiti temporali di registrazione del disco.

La registrazione sonora

La registrazione su nastro magnetico

Le particelle metalliche magnetizzabili di cui è ricoperto il nastro vengono ordinate e allineate al passaggio della testina di registrazione che ha ricevuto il segnale proveniente dalla sorgente sonora.

Durante la lettura, con il processo inverso, la testina ritrasforma il campo magnetico in impulsi elettrici che vengono inviati all'amplificatore e infine ai diffusori sonori.

La registrazione sonora

La registrazione su nastro magnetico

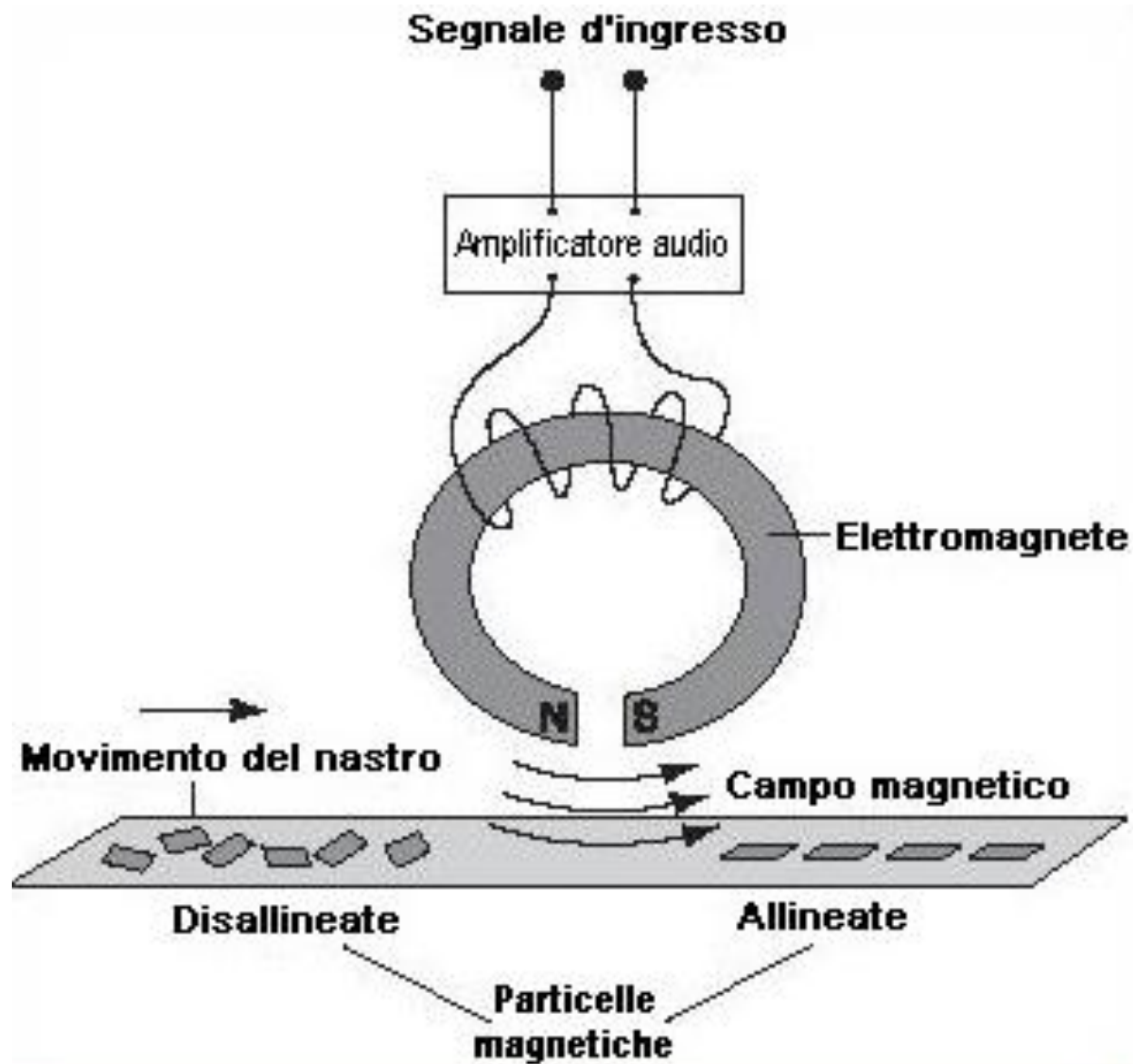

La registrazione sonora

La registrazione su nastro magnetico

La registrazione su nastro magnetico permette di creare tracce parallele sul medesimo nastro.

Tramite il missaggio delle singole tracce e il montaggio delle varie fasi di registrazione viene creato un nastro master.

LA REGISTRAZIONE DIGITALE

La registrazione digitale avviene con la trasformazione della variazione di pressione in valori numerici.

Il segnale analogico viene convertito in un segnale digitale, formato cioè da numeri binari.

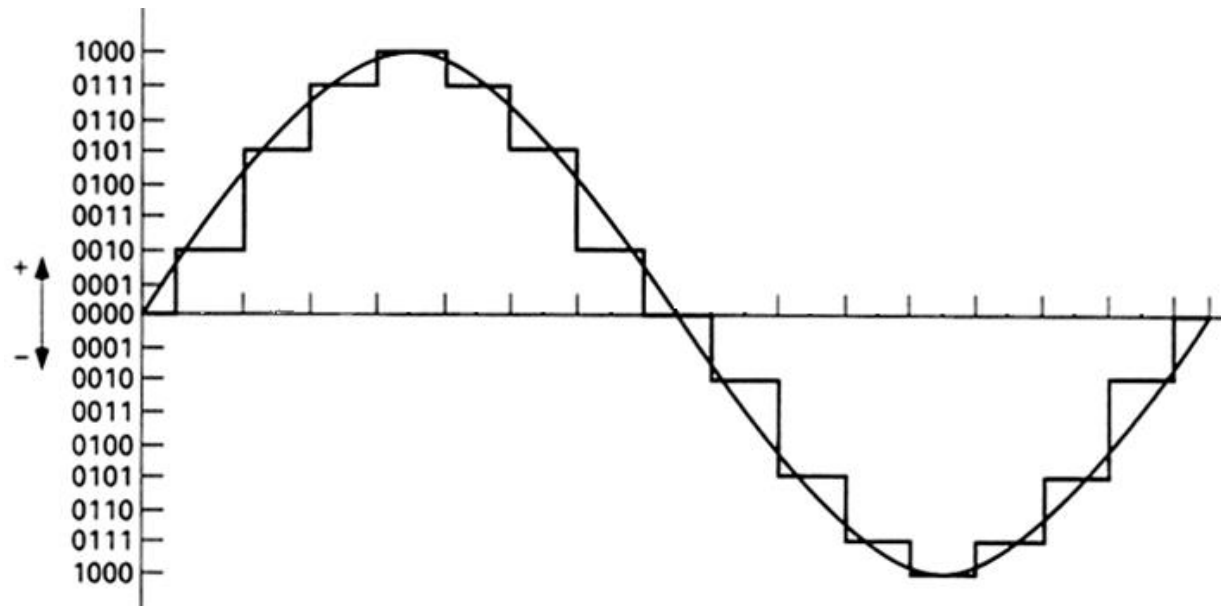

La registrazione sonora

I SUPPORTI SONORI

Cilindro fonografico



La registrazione sonora

I supporti sonori
Cilindro fonografico

Il cilindro fonografico è il primo supporto sonoro commercializzato.

Le edizioni sonore su cilindro furono prodotte dal 1889 fino a circa il 1915.

I contenitori erano di cartone e non riportavano alcuna informazione sul contenuto, ma solo l'indicazione della casa discografica.

Le informazioni sulla registrazione contenuta erano riportate sui bordi laterali del cilindro.

La registrazione sonora

I supporti sonori
Cilindro fonografico

Materia:	cera
Solco:	normale (non microsolco)
Direzione del solco:	verticale
Disposizione del solco:	elicoidale
Tipo suono:	monofonico
Velocità di rotazione:	160 giri al minuto (variabile)
Durata:	2 minuti circa
Dimensione:	10 cm, Ø 5,7 cm
Commercializzazione:	dal 1889 a circa il 1915

La registrazione sonora

Disco a 78 giri



I supporti sonori



Il disco a 78 giri sostituì definitivamente il cilindro a partire dalla metà degli anni Dieci.

I primi dischi furono messi in commercio nei primissimi anni del secolo.

Agli albori la velocità non era standardizzata, così come il diametro, che poteva essere di 17, 25, 30, 35, fino a 50 cm.

Fino alla fine del primo decennio i dischi erano perlopiù stampati solo su un lato.

La materia con cui erano prodotti, la gommalacca, li rendeva pensanti ed estremamente fragili.

La registrazione sonora

I supporti sonori
Disco a 78 giri

I dischi non erano confezionati con una copertina personalizzata, ma con una semplice busta di carta con l'indicazione della casa discografica e con un'apertura in corrispondenza dell'etichetta del disco



Materia:	gommalacca
Solco:	normale (non microsolco)
Direzione del solco:	laterale
Spirale:	dall'esterno all'interno
Tipo suono:	monofonico
Velocità di rotazione:	78 giri (velocità standard riconosciuta dal 1925)
Diametro:	25 e 30 cm
Durata:	3-4 minuti per lato
Commercializzazione:	circa 1900 – fine anni '50

La registrazione sonora

I supporti sonori

Nastro magnetico della BASF, 1934

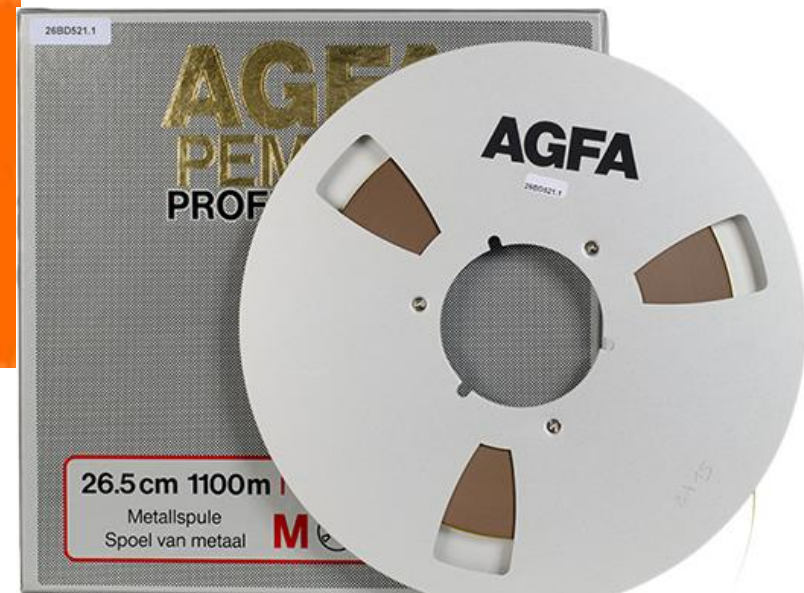

La registrazione sonora

I supporti sonori
Nastro magnetico

Il nastro magnetico a bobina non fu mai usato per la produzione di pubblicazioni sonore, pertanto le uniche risorse oggetto di catalogazione sono quelle non pubblicate.

Il suo uso fu limitato alla produzione in ambito professionale e discografico e alle registrazioni in proprio.

Le uniche pubblicazioni su nastro magnetico vennero realizzate tra gli anni '60 e '80 su audiocassetta e audiocartuccia.

La registrazione sonora

I supporti sonori

Disco microsolco in vinile 33 giri (long playing), 1947



La registrazione sonora

I supporti sonori

Disco microsolco in vinile 45 giri, 1949

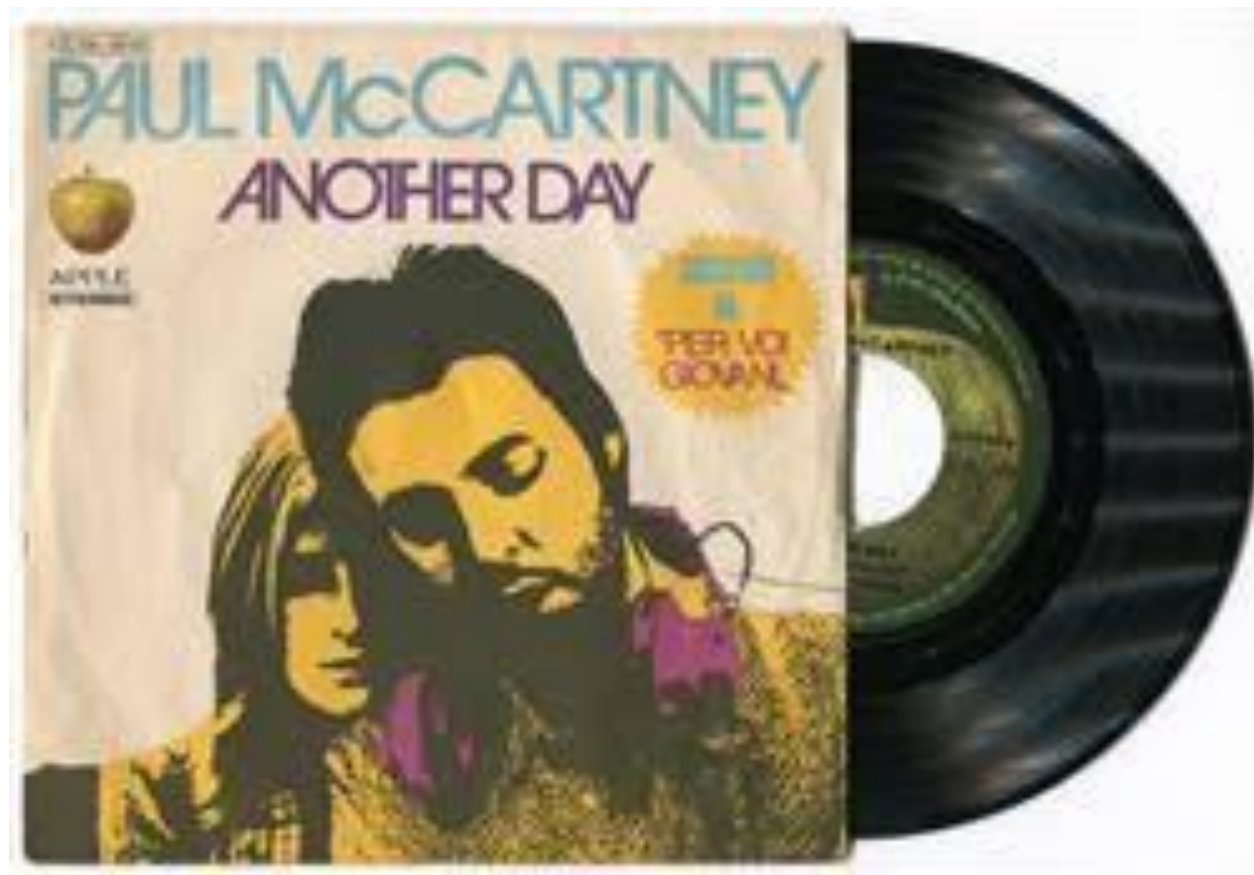

La registrazione sonora

I supporti sonori

Audiocassetta o musicassetta, 1963



La registrazione sonora

I supporti sonori
Audiocassetta

Supporto in plastica che contiene un nastro magnetico avvolto su due bobine.



La registrazione sonora

I supporti sonori
Audiocassetta

Il nastro dell'audiocassetta è leggibile in entrambe le direzioni. Come il disco presenta un lato A e un lato B.

Compare sul mercato nel 1963. Fu il primo supporto preregistrato su nastro messo in commercio.

La durata può arrivare fino a 120 minuti.

Il successo dell'audiocassetta si deve in larga misura alla praticità dell'uso del supporto (tramite i "mangiacassette" prima e i "walkman" poi) e alla facilità di effettuare riproduzioni di dischi o di registrare musiche trasmesse alla radio.

La registrazione sonora

I supporti sonori
Audiocassetta

Mangiacassette

Walkman



La qualità del suono della audiocassetta è decisamente inferiore al disco in vinile. Il suono è fastidiosamente disturbato dalla presenza durante l'ascolto di un fruscio continuo dovuto alla produzione di frequenze molto alte estranee all'informazione sonora registrata.

Una parziale riduzione del fruscio fu possibile tramite opportuni sistemi di riduzione del rumore. Il più diffuso fu il sistema Dolby, un sistema che durante la registrazione aumenta le frequenze altissime per poi eliminarle con più facilità durante il processo di riproduzione.

La registrazione sonora

I supporti sonori

Audiocartuccia (Stereo 8), 1966

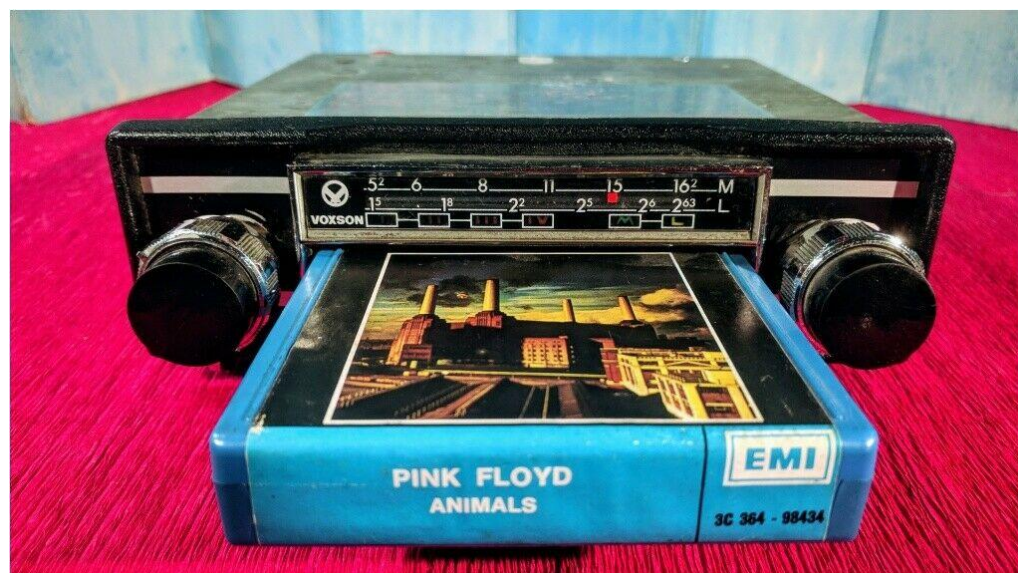

La registrazione sonora

Supporto su nastro che ebbe vita breve, dal 1966 ai primi anni '80.

L'uso fu praticamente limitato alla lettura negli apparecchi di riproduzione delle automobili.

I supporti sonori
Audiocartuccia

LEAR JET
STEREO 8
8-Track Stereo Tape Cartridge Player
WITH SOLID STATE FM RADIO

LEAR JET Stereo 8 Model ASFM 830 H

Now play stereo music of your choice PLUS the best that radio can offer

LEAR JET
STEREO 8
THE ORIGINAL 8-TRACK TAPE CARTRIDGE STEREO SYSTEM

La registrazione sonora

E' costituito da un unico
nastro continuo disposto su
una sola bobina.

I supporti sonori
Audiocartuccia



La registrazione sonora

I supporti sonori

Compact disc, 1981



La registrazione sonora

I supporti sonori
Compact disc

La Philips inizia la sperimentazione di un supporto sonoro a lettura ottica nel 1974 e conclude il percorso nel 1981.

I primi compact disc furono messi in commercio l'anno successivo, nel 1982.

Sulla superficie del supporto vengono memorizzate tracce digitali leggibili tramite un raggio laser.

In campo catalografico, così come per il DVD e il Blu-Ray, non viene considerato una risorsa elettronica ma un audiovisivo.

Compact disc

Materia:	plastica
Traccia:	un'unica traccia digitale
Spirale:	dall'interno all'esterno
Tipo suono:	stereofonico
Velocità di rotazione:	da 500 giri (all'interno) a 200 giri (all'esterno)
Diametro:	12 cm
Durata:	fino a 80 minuti
Commercializzazione:	dal 1982

Vantaggi rispetto al disco in vinile:

- durata della registrazione: il cd può contenere fino a 80 minuti di musica
- lettura ottica: il laser non danneggia la traccia perché non la tocca fisicamente, rendendo possibile un numero infinito di ascolti
- maggiore resistenza ai graffi e all'usura
- facilità di trasferimento dei dati su un altro supporto digitale
- facilità di posizionamento sulla traccia da ascoltare
- arresto automatico alla fine dell'ascolto

Stabilire se la qualità audio dei compact disc sia migliore o peggiore rispetto a quella offerta dal disco in vinile è da sempre tra gli audiofili oggetto di discussione e confronto, anche aspro.

Il segnale analogico non presenta la rigidità del segnale digitale, dovuta alla memorizzazione in forma binaria dei dati. Da qui la sensazione di un suono più caldo e morbido.

Di contro, le tecniche di realizzazione e stampa dei dischi in vinile sono più complesse e suscettibili di imprecisioni e presentano diverse criticità.

Inoltre la velocità di lettura del solco del disco diminuisce con l'avvicinarsi lentamente al centro, in quanto la costante velocità di rotazione del disco rende sempre più breve il percorso di un giro della spirale del solco.

Il cd invece modula la velocità di rotazione del supporto in modo da mantenere costante la velocità di lettura della traccia da parte del laser.

La registrazione sonora

I supporti sonori
Compact disc

L'opinione diffusa che il vinile possa garantire una migliore qualità audio, pur essendo legittima e motivata, non è universalmente condivisa.

Forse nell'affermarsi di questa visione ha avuto un ruolo il rito dell'ascolto tramite l'«oggetto» disco, che l'uso del cd non può restituire con la medesima forza gestuale.

La registrazione sonora

IL DISCO IN VINILE

124 THE SATURDAY EVENING POST November 26, 1949

45 MINUTES OF MUSIC FROM A SINGLE RECORD

... ANOTHER "FIRST" BY COLUMBIA RECORDS



COLUMBIA
Lp
LONG PLAYING
MICROGROOVE
RECORD

finer tone quality! Its better you'll hardly believe you're listening to a record. Low tones, high tones are heard without distortion. And practically no surface noise!

Uninterrupted music! Single tracks are recorded either on 2 sides or 4 sides of a single LP record. No flip—no more annoying "breaks."

More than twice as much music for your money! Columbia LP Records save you up to 90% per selection over one-sided 78s. Think how much further your check budget goes... how much faster you'll build a fine record collection.

Nonbreakable Vinylite! Most records scratch, crackle, or chip off the end—another source of annoyance. And super-quiet Vinylite never has any.

Saves storage space! Every inch of shelf space holds 3 times as much!

Over 400 selections already in catalog! Symphonies, operas, musical comedies, jazz, opera, children's stories—157 different records! A wonderful collection of entertainment by your favorite artists who record exclusively for Columbia. More new releases every month.

Nel 1948 la Columbia Record annuncia un nuovo rivoluzionario supporto sonoro: “the long playing microgroove record”.

Le differenze rispetto al disco 78 giri sono numerose e di dirompente novità:

- maggiore durata della registrazione: da 7-8 minuti a 45-50 minuti
- qualità audio incomparabile
- maggiore leggerezza e flessibilità del supporto rispetto alla estrema fragilità e il notevole peso del disco in gommalacca

Il disco in vinile rimarrà il principale supporto sonoro fino all'avvento del compact disc, nei primi anni '80.

A differenza del disco a 78 giri l'LP tuttavia non si estingue. Sopravvive grazie a un coriaceo pubblico residuale e di nicchia che si oppone al nuovo supporto digitale, considerato meno performante.

Dalla singola composizione all'*album*

Le due facciate del disco a 78 giri (come anche i 45 giri) contenevano due composizioni (p. es. estratti d'opera, canzoni, brevi brani strumentali) o le due parti della stessa composizione se di durata maggiore ai 3-4 minuti.

Il disco si identificava con la singola composizione creando un'unità musicale inscindibile.

La registrazione sonora

Il disco in vinile
Dalla singola composizione all'*album*

Il disco in vinile, grazie alla durata di registrazione notevolmente maggiore, rivoluziona questa impostazione. Il disco, per la maggior parte dei casi, non si identifica più con una o due composizioni, ma con una raccolta di composizioni.

Il disco a 33 giri introduce il concetto di **album**, ovvero un insieme di opere la cui composizione e/o raccolta è finalizzata alla creazione di una nuova opera complessiva, risultato di un unico progetto artistico.

Il disco in vinile oggi

All'inizio del nuovo millennio avviene un'altra trasformazione. La diffusione e la fruizione della musica "liquida" - ovvero la musica ascoltabile senza un supporto fisico tramite lo streaming o lo scarico dei file musicali - ha dato paradossalmente il via a una lenta ma continua ripresa della produzione degli LP.

L'ascolto della musica liquida riveste per lo più un carattere episodico, superficiale, spesso legato al contesto sociale e concentrato per lo più su singoli e brevi brani. Il pubblico a cui questa produzione è rivolta non è particolarmente esigente dal punto di vista della qualità audio.

La diffusione della musica in streaming avviene tramite file compressi, di peso inferiore rispetto ai file originali, quindi più agili nel trasferimento dei dati ma che offrono all'ascolto una qualità notevolmente inferiore.

Anche le apparecchiature di riproduzione contribuiscono a deprimere la qualità dell'ascolto. Gli smartphone e i rispettivi auricolari o cuffie non possono assolutamente competere con la qualità offerta dagli impianti hi-fi casalinghi.

L'ascoltatore non occasionale, attento alla qualità del prodotto sonoro, deve rivolgersi al supporto che può offrire il migliore risultato, che secondo l'opinione più diffusa, a torto o a ragione, è garantito dal disco in vinile.

Il compact disc è il supporto che più sta soffrendo nella situazione attuale. La produzione è in continua diminuzione e molti prevedono la sua definitiva uscita di scena nel giro di un decennio.

Al contrario il disco in vinile sta trovando una nuova vitalità. Considerato quasi un argine alla rovina sonora prodotta dalle nuove modalità d'ascolto, ha visto aumentare a dismisura produzione e vendite.

Le case discografiche, per rispondere alla sempre più pressante domanda di alta qualità sonora, pubblicano spessissimo le nuove produzioni discografiche in entrambi i supporti, cd e vinile.

La registrazione sonora

Il disco in vinile
Oggi



Le pubblicazioni correnti su LP possono essere:

- riedizioni di produzioni discografiche pubblicate originariamente in vinile tra gli anni '50 e i primi '80
- riedizioni di produzioni discografiche pubblicate originariamente in compact disc dai primi '80 fino ai nostri giorni
- nuove produzioni discografiche

Fasi della produzione del disco in vinile

- **lacca**: disco di alluminio ricoperto di lacca inciso dal fonoincisore (solchi in positivo)
- **master o father**: disco prodotto dal rivestimento del master in argento e stagno e poi staccato (negativo, ovvero inverso dei solchi)
- **matrice o mother**: procedimento analogo alla produzione del “father” (positivo)
- **stamper**: stampo derivato dalla matrice per la stampa dei dischi (negativo)
- **stampa dei dischi**: pressaggio del “biscotto”, panetto di PVC, tramite due stamper (lato A e B), etichettatura e rifilatura finale)

La registrazione sonora

Il disco in vinile Fasi della produzione

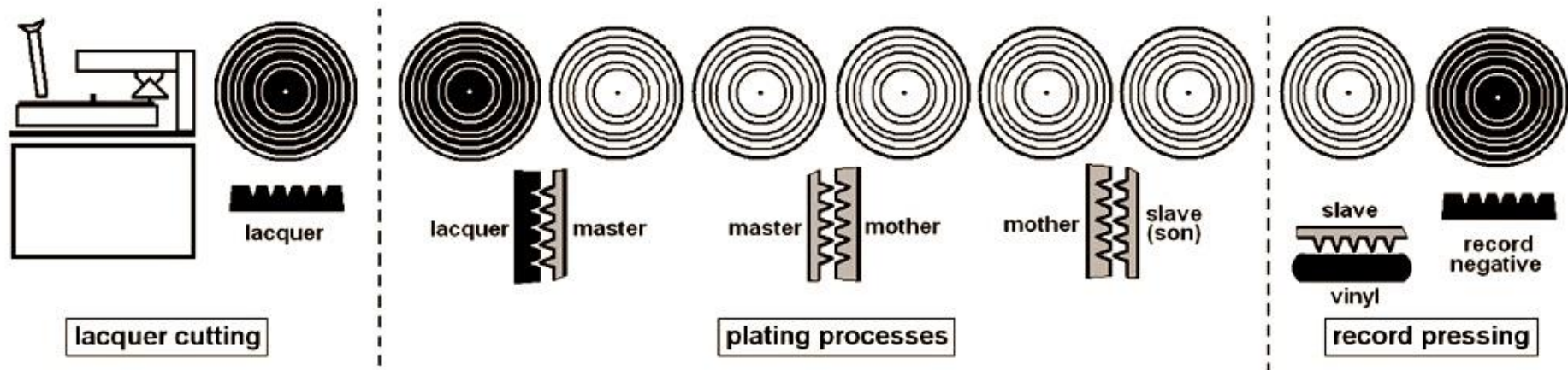

La registrazione sonora

Il disco in vinile
Fasi della produzione

Solco di un disco in vinile al microscopio

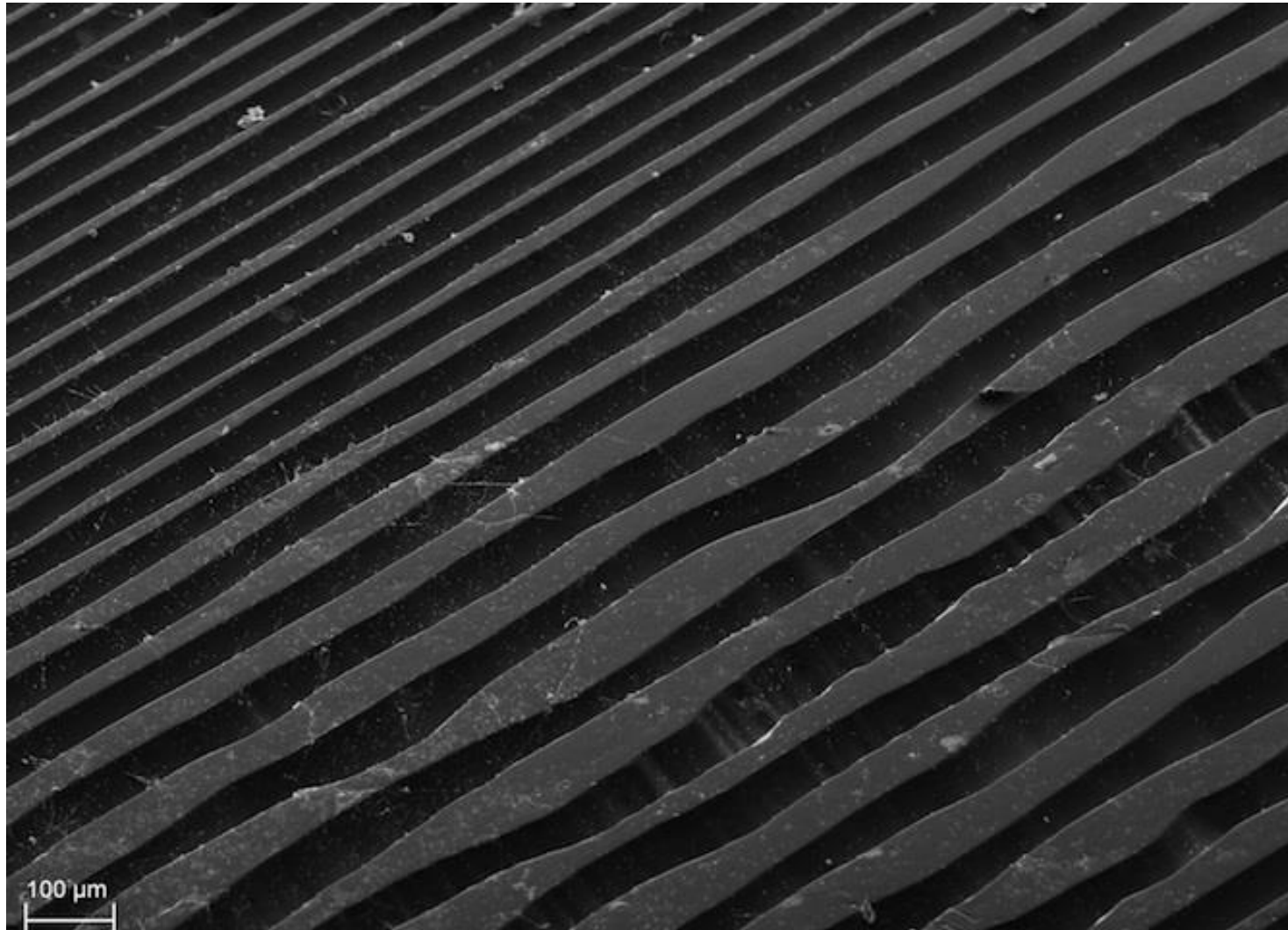

Caratteristiche del disco in vinile

Materia:	vinile (PVC)
Solco:	microsolco
Direzione del solco:	laterale
Spirale:	dall'esterno all'interno
Tipo suono:	monofonico (fino alla fine dei '60) stereofonico (dalla fine dei '50)
Velocità di rotazione:	33 giri (LP), 45 giri
Diametro:	25 e 30 cm (LP), 17,5 cm (45 giri)
Commercializzazione:	dal 1948

Equalizzazione RIAA

Perché si chiama disco microsolco?

Il solco del disco in vinile è circa 4-5 volte più piccolo di quello del disco a 78 giri. Insieme alla riduzione della velocità di rotazione, la minore dimensione permette una durata di registrazione molto maggiore.

La registrazione sonora

Il disco in vinile
Caratteristiche
Equalizzazione RIAA

La riduzione della dimensione del solco avviene attenuando in fase di registrazione, tramite un equalizzatore, le frequenze dei suoni gravi, ovvero le frequenze che necessitano nel solco di più spazio.

Durante il processo di riproduzione la testina del giradischi invia il segnale equalizzato, tramite l'ingresso "phono", al preamplificatore, che compie l'equalizzazione contraria riportando le frequenze del suono nella forma originaria.

La registrazione sonora

Il disco in vinile
Caratteristiche
Equalizzazione RIAA

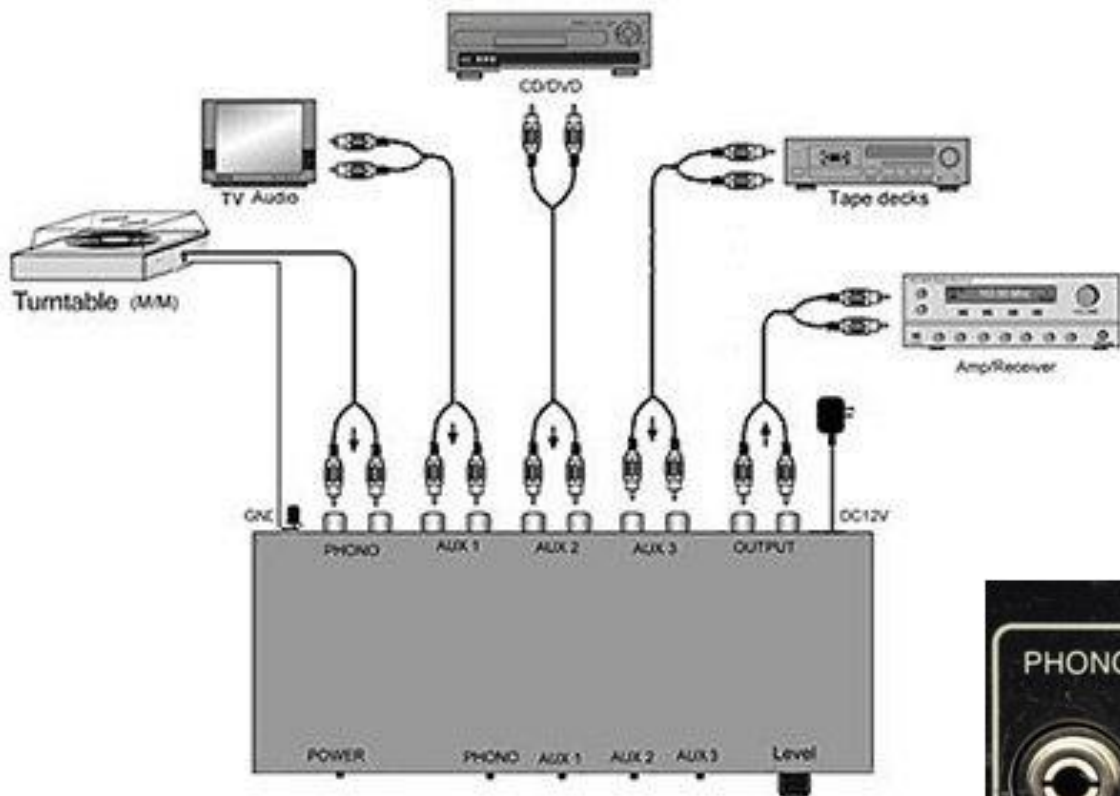

La registrazione sonora

Il disco in vinile

Disco a 45 giri



La registrazione sonora

Il disco in vinile
Disco a 45 giri

Il primo disco a 45 è stato messo sul mercato nel 1949 negli Stati Uniti.

In Italia si diffuse agli inizi degli anni '50. La produzione si interrompe poco dopo il 1990.

Il supporto contiene un brano di circa 4 minuti su ciascuno dei due lati, A e B.

Sul lato A veniva pubblicato generalmente il brano di punta, mentre il lato B conteneva un brano di minore importanza.

La registrazione sonora

Il disco in vinile
Disco a 45 giri

Più che LP, fu il disco a 45 giri il vero concorrente del disco a 78 giri. I supporti hanno diverse caratteristiche in comune: contengono due brani su i due lati e si rivolgono allo stesso pubblico.

Per almeno un decennio la produzione dei due supporti si sovrappose.

Il disco a 78 giri scomparve alla fine degli anni '50 quando il disco a 45 giri si affermò definitivamente.

La registrazione sonora

Il disco in vinile
Disco a 45 giri

Il repertorio era costituito principalmente da canzoni di musica leggera. La musica classica, ma anche altri generi come il jazz, è stata solo sfiorata dalla produzione su questo supporto.

I dischi a 45 giri furono usati in grande quantità nei juke-box. A tale scopo furono prodotte delle edizioni discografiche apposite, non in vendita al pubblico, con l'indicazione "Edizione per Juke Box".

La registrazione sonora

Il disco in vinile
Disco a 45 giri

Negli anni '60 si affermò, soprattutto tra i giovani, l'uso del “mangiadischi”, un giradischi portatile a batteria.



La registrazione sonora

Il disco in vinile

LA STEREOFONIA

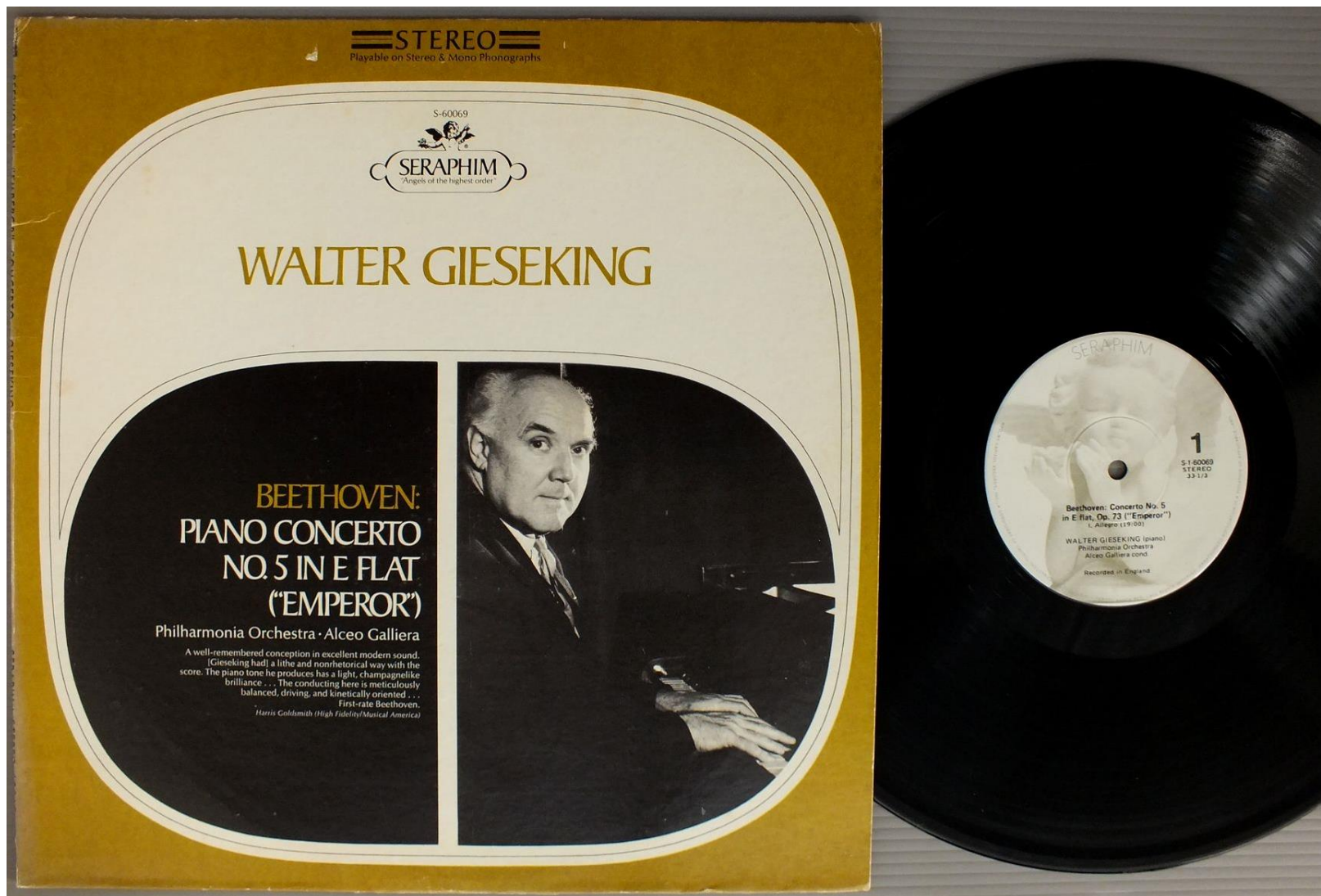

La registrazione sonora

Il disco in vinile
La stereofonia

Effetto stereofonico

Il potere localizzatore dell'udito, cioè la capacità, dovuta all'ascolto binauricolare, di determinare la direzione di provenienza di un suono.

(Enciclopedia Treccani)

La ripresa del suono monofonica, ovvero effettuata tramite una sola sorgente (un cono acustico o un solo microfono), restituisce un suono che il nostro orecchio percepisce come proveniente o dall'unico diffusore sonoro o da un punto mediano nel caso di più diffusori.

Il suono è “piatto”, non ha una dimensione spaziale.

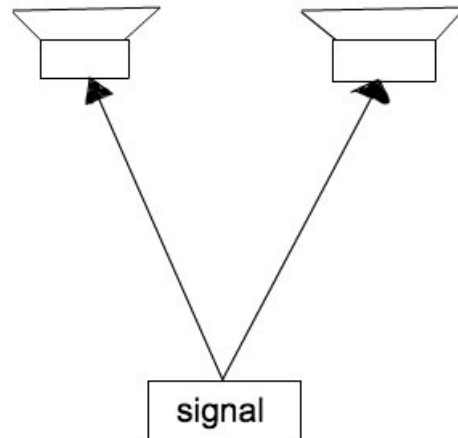

La stereofonia ricostituisce la spazialità della fonte sonora (o delle fonti tra loro combinate), distribuendo i suoni nel medesimo spazio percepito durante l'ascolto diretto della fonte.

La registrazione stereofonica è effettuata tramite due sorgenti disposte in due differenti punti che registrano la stessa fonte sonora.

La combinazione dei due segnali restituisce la spazialità originaria della fonte.

Per un approfondimento:

<https://www.thesoundmaster.it/corso/schede/scheda26.php>

La registrazione sonora

Il disco in vinile
La stereofonia

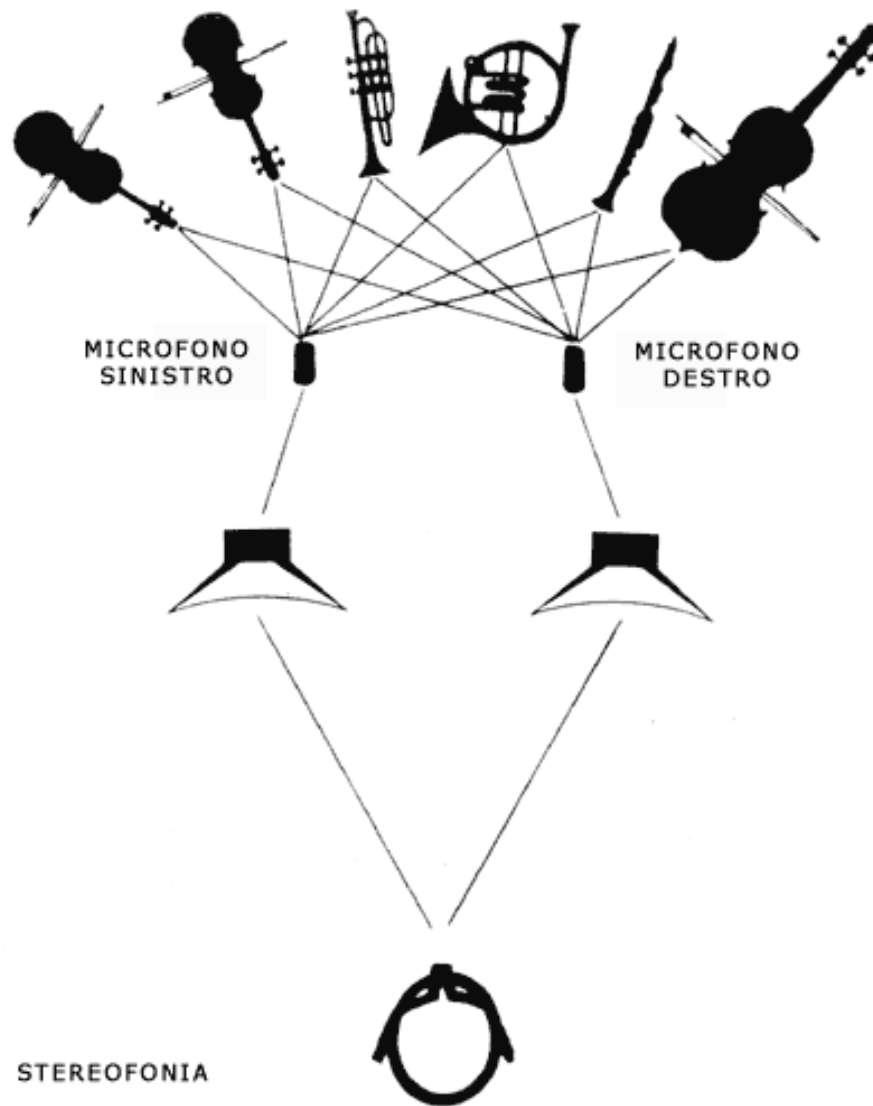

La registrazione sonora

Il disco in vinile
La stereofonia

La testina di un disco monofonico raccoglie le vibrazioni laterali prodotte dal passaggio nel solco che non presenta differenze tra i due bordi →
trasmette all'amplificatore un solo segnale.

La testina di un disco stereofonico raccoglie le vibrazioni laterali e verticali prodotte dal passaggio nel solco che è costituito da due bordi non uguali disposti a 45° →

l'amplificatore riceve due segnali distinti.

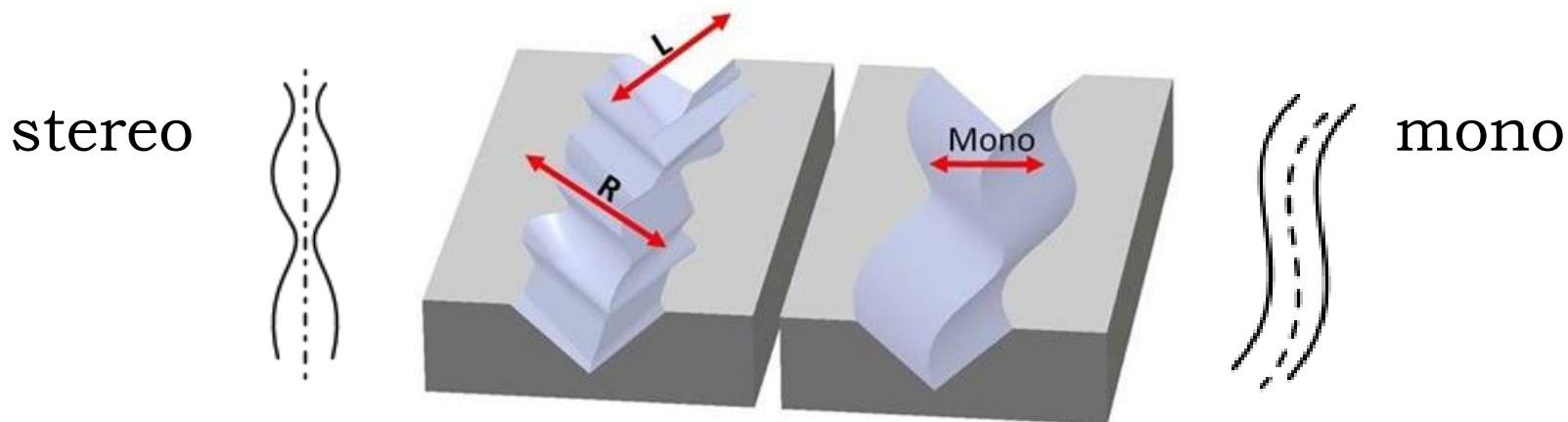

La registrazione sonora

Il disco in vinile
La stereofonia

Il primo disco stereo fu pubblicato nel 1957.

Per i primi anni le case discografiche pubblicarono contemporaneamente dischi mono e dischi stereo, spesso con la stessa copertina con l'indicazione di due diversi numeri editoriali.

I dischi stereo si affermarono definitivamente verso la fine degli anni '60.

La registrazione sonora

Il disco in vinile La stereofonia

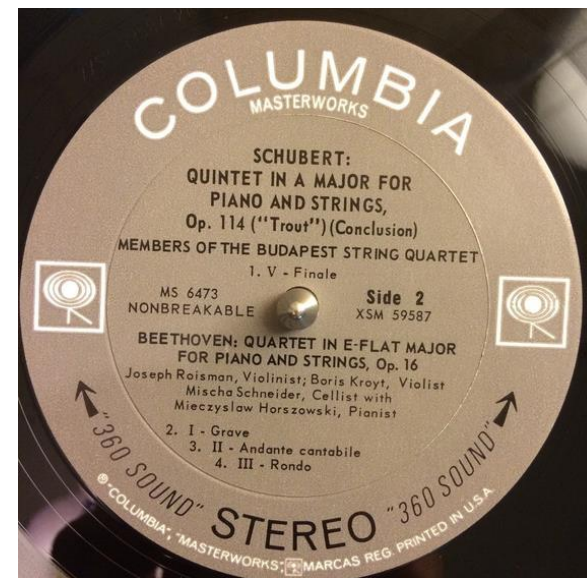
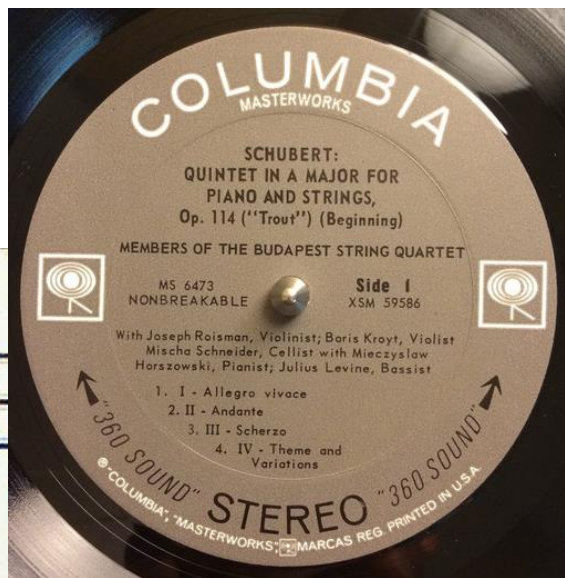

La registrazione sonora

Il disco in vinile
La stereofonia



BLP-1501/BST-81501

MILES DAVIS

BLP 1501 Vol. 1

TEMPUS FUGIT
KELO
ENIGMA
RAY'S IDEA
HOW DEEP IS THE OCEAN
C.T.A. Alternate Master

DEAR OLD STOCKHOLM
CHANCE IT
YESTERDAYS
DONNA Alternate Master
C.T.A.
WOULD'N YOU Alternate Master

BLP 1502 Vol. 2

TAKE-OFF
WEIRDO
WOULD'N YOU
I WAITED FOR YOU
RAY'S IDEA Alternate Master
DONNA

WELL YOU NEEDN'T
THE LEAP
LAZY SUSAN
TEMPUS FUGIT Alternate Master
IT NEVER ENTERED MY MIND

TEMPUS FUGIT, KELO, ENIGMA, RAY'S IDEA, C.T.A., I WAITED FOR YOU:

Miles Davis, trumpet; Jay Jay Johnson, trombone; Jimmy Heath, tenor sax; Gil Coggins, piano; Percy Heath, bass; Art Blakey, drums.

Recorded April 20, 1953

Remastered by Rudy van Gelder

HOW DEEP IS THE OCEAN, DEAR OLD STOCKHOLM, CHANCE IT, YESTERDAYS, DONNA, WOULD'N YOU:

Miles Davis, trumpet; Jay Jay Johnson, trombone; Jackie McLean, alto sax; Gil Coggins, piano; Oscar Pettiford, bass; Kenny Clarke, drums.

Recorded May 9, 1952

LA COPERTINA

Con i dischi in vinile le pubblicazioni discografiche si arricchiscono di un elemento che con il tempo divenne non secondario: la copertina.

Nei dischi a 78 giri la confezione non era per niente tenuta in considerazione.

Nella produzione dei dischi in vinile la presentazione editoriale diventa spesso decisiva per il successo di vendita di una pubblicazione.

La registrazione sonora

Il disco in vinile
La copertina

Moltissimi dischi sono legati indissolubilmente alla loro copertina.



La registrazione sonora

Il disco in vinile
La copertina

Spesso la copertina riporta opere di artisti affermati.

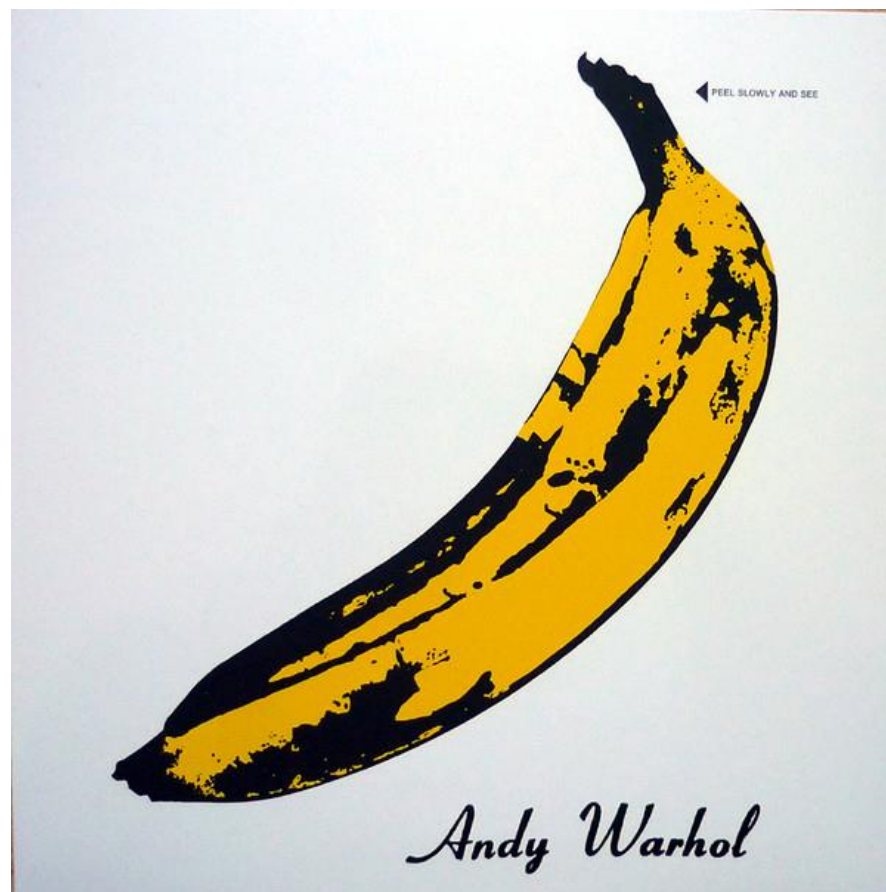

La registrazione sonora

Il disco in vinile
La copertina

Diversi gruppi hanno affidato le copertine dei loro dischi a un unico autore.



La registrazione sonora

Per una breve storia della registrazione sonora:

Custodi del suono : un secolo e mezzo di storia della riproduzione sonora / Roberto Diem Tigani. - Varese : Zecchini, 2012. - 280 p. ; 24 cm



MATERIALE VIDEO

Per *materiale video* si intendono tutte le forme di registrazione di immagini in movimento accompagnate o meno da elementi sonori, quali le parole e/o la musica.

Materiale video

Supporti video più diffusi

Videocassetta Betamax (Sony 1975)



Materiale video

Supporti video più diffusi

Videocassetta VHS (Video Home System, JVC, 1976)



Scompare definitivamente dal mercato alla fine degli anni Novanta con l'avvento del DVD



Materiale video

Supporti video più diffusi

DVD (Digital Versatile Disc, Philips, Sony, Toshiba, Panasonic, 1995)



Materiale vide

Supporti video più diffusi

Blue-ray Disc (2006)



LE RISORSE AUDIOVISIVE IN SBN

Attualmente sono presenti in SBN:

quasi 500.000 risorse sonore:

- 2.000 cilindri fonografici
- 37.000 dischi a 78 giri
- 105.000 dischi a 33 giri
- 20.000 dischi a 45 giri
- 270.000 compact disc

Le risorse audiovisive in SBN

circa 73.000 risorse video (anche non musicali):

- 7.000 videocassette
- 61.000 dvd
- 5.000 blu-ray

Le risorse audiovisive in SBN

Fino al 2004 le risorse audiovisive confluivano, come tutte le altre tipologie di risorse, in Libro Moderno.

Dopo il 2004, in seguito al nuovo protocollo SBN che permette di assegnare al record bibliografico le diverse specificità del materiale, è stato assegnato alle risorse audiovisive musicali il codice Tipo materiale U (musica).

Nel 2015 è stato introdotto il tipo materiale H (audiovisivo), codice da quella data assegnato a tutte le risorse sonore e video, musicali e no.

Le risorse audiovisive in SBN

Codici di qualificazione bibliografica delle risorse audiovisive :

- fino al 2004

Tipo materiale **M** moderno

Tipo record **j** registrazione sonora musicale

i registrazione sonora non musicale

g risorsa da proiettare o video

- 2004-2015

Tipo materiale **U** musica

Tipo record **j** registrazione sonora musicale

i registrazione sonora non musicale

g risorsa da proiettare o video

- dopo il 2015

Tipo materiale **H** audiovisivo

Tipo record **j** registrazione sonora musicale

i registrazione sonora non musicale

g risorsa da proiettare o video

Le risorse audiovisive in SBN

Nel 2015 è stata riversata in Indice la base dati della Discoteca di Stato (oggi ICBSA) costituita da circa 300.000 record di risorse audiovisive, 1.500.000 considerando anche le registrazioni analitiche (spogli).

L'opera di migrazione ha creato inevitabilmente delle duplicazioni dovute alla sovrapposizione di due basi dati diverse in cui sono confluite due diverse registrazioni di numerose risorse.

LA CATALOGAZIONE DELLE RISORSE AUDIOVISIVE IN SBN



NORMATIVA DI RIFERIMENTO

- REICAT, 2009

<https://norme.iccu.sbn.it/index.php?title=Reicat>

- ISBD, Edizione consolidata, 2012

https://www.iccu.sbn.it/export/sites/iccu/documenti/2012/ISBD_NOV2012_online.pdf

- ISBD, 2021 Update to the 2011 Consolidated Edition

https://repository.ifla.org/bitstream/123456789/1939/1/ISBD_Update%202021%20to%20Consolidated%20ed%202011.pdf

- Guida alla catalogazione in SBN – Musica
- Guida alla catalogazione in SBN - Materiale audiovisivo

Per le risorse non pubblicate:

- Norme di catalogazione delle risorse musicali non pubblicate

https://norme.iccu.sbn.it/index.php?title=Norme_musica_non_pubblicata

Potrebbe risultare utile la consultazione delle
IASA Cataloguing Rules, redatte dall'International
Association of Sound and Audiovisual Archives

<https://www.iasa-web.org/cataloguing-rules/appendix-b-examples>

regole però ormai datate (1999)

La catalogazione degli audiovisivi

GUIDA SBN – MATERIALE AUDIOVISIVO

Roma 2022

https://norme.iccu.sbn.it/index.php?title=Guida_materiale_audiovisivo

La Guida dà indicazioni sul trattamento in SBN del materiale sonoro e video, anche non musicale.

Per il trattamento delle registrazioni sonore musicali e i video musicali (registrazioni di opere liriche, balletti, concerti, etc.) le due Guide (Musica e Materiale Audiovisivo) sono complementari.



[Pagina principale](#)
[Ultime modifiche](#)
[Informazioni sulla wiki](#)

[Catalogazione in SBN](#)
[Norme trattamento dati comuni](#)
[Guida alla catalogazione in SBN](#)

[Codice nazionale REICAT](#)

[Strumenti](#)
[Puntano qui](#)
[Modifiche correlate](#)
[Pagine speciali](#)
[Versione stampabile](#)
[Link permanente](#)
[Informazioni sulla pagina](#)
[Cita questa pagina](#)

Pagina [Discussione](#)

Leggi

[Visualizza wikitesto](#)

[Cronologia](#)

Ricerca

En

Guida alla catalogazione in SBN – Materiale audiovisivo

[Home](#) > [Guida materiale audiovisivo](#)

Istituto Centrale per il Catalogo Unico delle biblioteche italiane e per le informazioni bibliografiche (ICCU)

[Guida alla catalogazione in SBN](#)

Guida alla catalogazione in SBN

Materiale audiovisivo

Roma 2021

Indice dei contenuti

- [Descrizione bibliografica e informazioni sull'esemplare](#)
- [Appendici](#)

Categoria: [Guida alla catalogazione in SBN – Materiale audiovisivo](#)

Questa pagina è stata modificata per l'ultima volta il 22 lug 2022 alle 12:23.



[Pagina principale](#)
[Ultime modifiche](#)
[Informazioni sulla wiki](#)

Catalogazione in SBN
[Norme trattamento dati comuni](#)
[Guida alla catalogazione in SBN](#)

Codice nazionale
[REICAT](#)

Strumenti
[Puntano qui](#)
[Modifiche correlate](#)
[Pagine speciali](#)
[Versione stampabile](#)
[Link permanente](#)
[Informazioni sulla pagina](#)
[Cita questa pagina](#)

[Entra](#)

Pagina [Discussione](#)

Leggi [Visualizza wikitesto](#) [Cronologia](#)

Guida alla catalogazione in SBN – Materiale audiovisivo

[Home](#) > [Guida materiale audiovisivo](#) > [Descrizione](#) > [Risorse monografiche](#) > [Area della pubblicazione](#) > [Nome dell'editore](#)

[Torna all'indice](#)

◀ [H4A Luogo di pubblicazione, produzione, distribuzione, etc.](#) [H4C Data di pubblicazione, produzione, distribuzione, etc.](#) ▶

H4B Nome dell'editore, produttore, distributore, etc.

H4B.0 Definizioni

H4B.0.1 Risorse pubblicate

Per *editore* si intende il responsabile della pubblicazione. Può trattarsi di un editore commerciale, di un ente pubblico o privato, di una persona.

Se manca il nome dell'editore si considera responsabile della pubblicazione il distributore o un'altra figura che compare in relazione alla diffusione o alla commercializzazione della risorsa (p.es. una casa di produzione cinematografica che cura anche la commercializzazione della risorsa).

Le risorse sonore e audiovisive sono contraddistinte dalla varietà di tipologie legate all'evoluzione tecnologica che ne determina la disposizione e la qualità delle informazioni.

Il nome dell'editore

- può essere riconducibile alla casa discografica detentrici dei diritti;
- può coincidere con l'etichetta discografica, ovvero il marchio commerciale che appare in evidenza sulla risorsa anche se spesso questa ha esclusivamente ragioni di marketing o indica una serie, una collezione etc.

La catalogazione degli audiovisivi

PROSPETTO DELLA DESCRIZIONE BIBLIOGRAFICA

Gli elementi *in corsivo* sono facoltativi, quelli preceduti da • sono ripetibili

Area	Punteggiatura convenzionale che precede (o racchiude) gli elementi	Elemento
1. Area del titolo e dell'indicazione di responsabilità		1A Titolo proprio
	: =	1B •Complemento del titolo • <i>Complemento parallelo del titolo in assenza di titolo parallelo</i>
	/ ; =	1C Indicazioni di responsabilità Prima indicazione di responsabilità •Ulteriore indicazione di responsabilità • <i>Indicazione parallela di responsabilità in assenza di titolo parallelo</i>
2. Area dell'edizione		2A Indicazione di edizione, stesura, versione
	/ ;	2B Indicazioni di responsabilità relative all'edizione Prima indicazione di responsabilità • <i>Ulteriore indicazione di responsabilità</i>
	, = =	2C •Ulteriore indicazione di edizione • <i>Indicazione parallela di edizione</i> • <i>Indicazione parallela di responsabilità</i>

4. Area della pubblicazione, produzione e/o distribuzione		4A Luogo di pubblicazione, produzione e/o distribuzione Primo luogo •Altro luogo
	;	
	:	4B •Nome dell'editore, produttore e/o distributore <i>Indicazione della funzione di distributore</i> <i>Luogo di pubblicazione, produzione e/o distribuzione parallelo</i>
	[]	<i>Luogo di pubblicazione, produzione e/o distribuzione parallelo</i>
	=	<i>Nome dell'editore, produttore e/o distributore parallelo</i>
5. Area della descrizione materiale	=	4C Data di pubblicazione, produzione e/o distribuzione
	,	4D • <i>Luogo di stampa o manifattura</i> • <i>Nome del tipografo o della manifattura</i> <i>Data di stampa o di manifattura</i>
	()	
7. Area delle note ⁵	:	5A Designazione specifica ed estensione del materiale Specificazione di estensione
	;	5B Altre caratteristiche materiali
	;	5C Dimensioni
7. Area delle note ⁵	+	5D •Indicazione del materiale allegato
	.-	7A <i>Prima nota</i> • <i>Successiva nota</i>

La catalogazione degli audiovisivi

PUNTEGGIATURA

Per il materiale audiovisivo si utilizza la punteggiatura convenzionale prevista dalle ISBD.

FONTI D'INFORMAZIONE

Le fonti si suddividono in:

- **fonti interne:** le fonti ricavabili dalla risorsa
 - fonti fruibili senza mediazione
 - fonti permanentemente legate al supporto (p.es. l'etichetta di una videocassetta, di un disco sonoro o di un DVD, l'informazione incisa sul supporto)
 - fonti non permanentemente legate al supporto (p.es. contenitore, allegato, fascicolo programma)
 - fonti fruibili con mediazione (cioè con l'uso di un'apparecchiatura)
- **fonti esterne:** le fonti non ricavabili dalla risorsa (p.es. repertori, cataloghi editoriali e altra documentazione).

AREE DI INFORMAZIONE

RISORSE PUBBLICATE

- 0/ **181-183**: Area della forma del contenuto e tipo di mediazione
- 1/ **200**: Area del titolo e indicazione di responsabilità
- 2/ **205**: Area dell'edizione
- 3/ **208**: Area specifica del materiale

RISORSE NON PUBBLICATE

- 0. Area della forma del contenuto e tipo di mediazione
- 1. Area del titolo e indicazione di responsabilità
- 2. Area dell'edizione, **stesura, versione, etc.**
- 3. Area specifica del materiale

RISORSE PUBBLICATE

- 4/ **210**: Area della pubblicazione
- 5/ **215**: Area della descrizione fisica
- 6. Area della serie e delle risorse monografiche multiparte (assente in SBN)
- 7/ **300**: Area delle note
- 8/ **071**: Area dell'identificatore della risorsa

RISORSE NON PUBBLICATE

- 4. Area della **produzione**
- 5. Area della descrizione fisica
- 6. Area della serie e delle risorse monografiche multiparte (assente in SBN)
- 7. Area delle note
- 8. Area dell'identificatore della risorsa

181 - 183 / AREA 0AREA DELLA FORMA DEL CONTENUTO E DEL TIPO
DI MEDIAZIONE

Codici compilati automaticamente dal sistema in relazione al tipo di record indicato (eccetto il tipo supporto da compilare manualmente):

	audio	video
forma contenuto	d (musica)	b (immagine)
tipo contenuto	b (eseguito)	
movimento		a (in movimento)
dimensione		2 (bidimensionale)
sensorialità	a (uditivo)	e (visivo)
tipo mediazione	a (audio)	g (video)
tipo supporto	s[x] (audio-x)	v[x] (video-x)

200 / AREA 1

AREA DEL TITOLO E DELL'INDICAZIONE DI RESPONSABILITA'

Informazioni dell'area

- Titolo proprio
- Complemento del titolo
- Indicazioni di responsabilità

Punteggiatura

*Titolo proprio : complemento del titolo / indicazioni di responsabilità ; altra indicazione di responsabilità

La catalogazione degli audiovisivi

Area di informazione

Area del titolo e dell'indicazione di responsabilità

Fonte d'informazione prescritta

La fonte prescritta per l'area è l'etichetta.

Per *etichetta* si intende l'elemento fisico, in genere cartaceo, apposto sul supporto di una risorsa.

Per estensione il termine designa anche le diciture impresse o incise direttamente sul supporto.

La catalogazione degli audiovisivi

Area del titolo e dell'indicazione di responsabilità

Fonte d'informazione prescritta

es. di un'etichetta di un disco sonoro



es. di un'etichetta di un compact disc

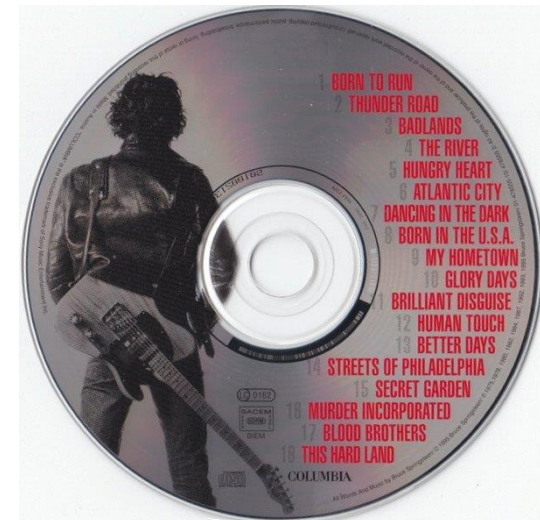

La catalogazione degli audiovisivi

Aree di informazione

Area del titolo e dell'indicazione di responsabilità

Fonte d'informazione prescritta

es. di un'etichetta di un'audiocassetta



e il suo contenitore

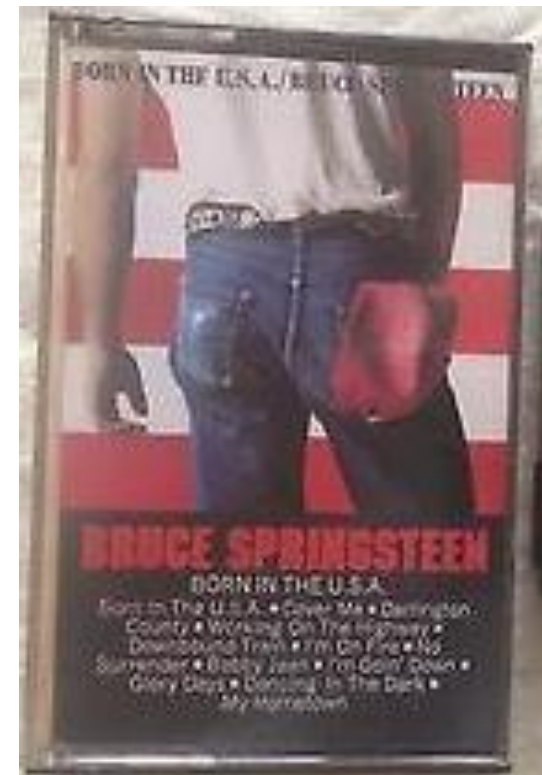

La catalogazione degli audiovisivi

Area di informazione

Area del titolo e dell'indicazione di responsabilità

Fonte d'informazione prescritta

es. di un'etichetta di una videocassetta



e il suo contenitore

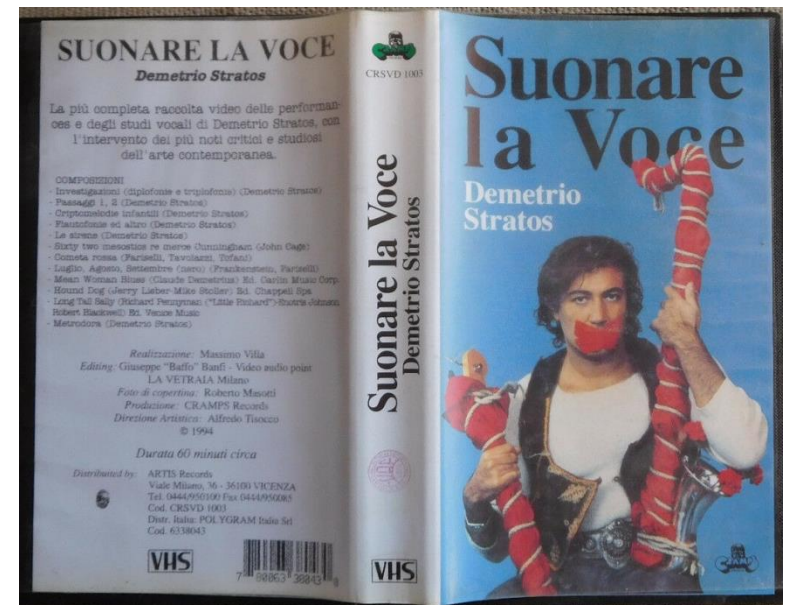

La catalogazione degli audiovisivi

Area di informazione
Area del titolo e dell'indicazione di responsabilità
Fonte d'informazione prescritta

es. di un'etichetta di un DVD



e il suo contenitore



La catalogazione degli audiovisivi

Aree di informazione

Area del titolo e dell'indicazione di responsabilità

Fonte d'informazione prescritta

La fonte primaria usata si specifica in nota se diversa da quella prescritta.

Le informazioni ricavate da fonti diverse da quella primaria, comprese le fonti esterne, vengono date in area 7.

Per le risorse video si preferisce di solito come fonte primaria il contenitore, che presenta le informazioni in maniera più puntuale e completa.

es. La *Traviata / Verdi ; [regia di ...]

(in area 7: Titolo del contenitore; indicazione del regista sul fascicolo programma)

Titolo proprio

Il titolo proprio è il primo elemento della descrizione anche quando sulla fonte d'informazione altri elementi hanno maggiore rilievo grafico o quando esso è preceduto dall'indicazione di responsabilità, da un pretitolo, da indicazioni di collezione o da altri elementi (data, prezzo, etc.), a meno che non sia a essi legato grammaticalmente.

La catalogazione degli audiovisivi

Area di informazione

Area del titolo e dell'indicazione di responsabilità

Titolo proprio

es. La *traviata / Verdi ; Maria Callas, Alfredo Kraus, Sereni, Zannini ; Franco Ghione [dir.] ; [Chorus & Orchestra of the San Carlos Opera House, Lisbon]



La catalogazione degli audiovisivi

Aree di informazione

Area del titolo e dell'indicazione di responsabilità

Titolo proprio

es. *Gnu High / Kenny Wheeler ; with Keith Jarrett, Dave Holland, Jack De Jonette

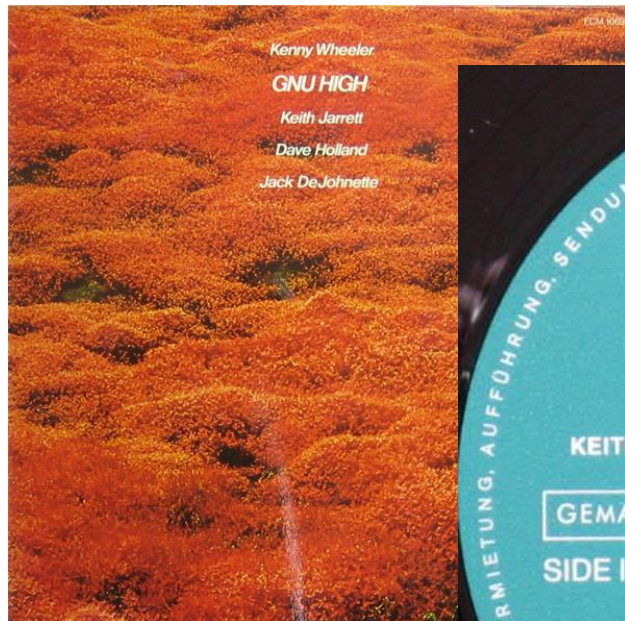

La catalogazione degli audiovisivi

Area di informazione

Area del titolo e dell'indicazione di responsabilità

Titolo proprio

es. *Don Giovanni. Là ci darem / Stracciari, Rettore



La catalogazione degli audiovisivi

Area di informazione

Area del titolo e dell'indicazione di responsabilità

Titolo proprio

Il titolo proprio può essere:

- significativo
- non significativo

Titolo significativo → espressione che identifica in maniera significativa l'opera

es. *West side story

*Tre preludi alpestri

Le formulazioni relative alla tonalità, alla numerazione, alla forma, alla data di composizione o al mezzo di esecuzione non sono parte integrante del titolo proprio, ma vengono trascritti come complementi del titolo.

es. *Don Juan : poema sinfonico : op. 20

Titolo non significativo → titolo che consiste in un termine generico, spesso la forma musicale (p. es. sonata, concerto, sinfonia, scherzo, etc.)

Se il titolo non significativo comprende una o più formulazioni relative alla tonalità, alla numerazione, alla data di composizione o al mezzo di esecuzione, l'insieme di questi elementi si considera titolo proprio.

es. *Concerto per pianoforte e orchestra n. 2 in fa minore op. 21

*Preludio e fuga in re minore, BWV 538, re minore

*Acht Stücke für Flöte allein (1927)

La catalogazione degli audiovisivi

Area di informazione

Area del titolo e dell'indicazione di responsabilità

Titolo proprio

Titolo non significativo qualificato

I titoli non significativi qualificati da aggettivi (ma non da numerali), o composti da due parole ciascuna delle quali corrispondente al nome di forme musicali, si considerano titoli significativi.

es. *Aria accademica : in Do maggiore : G 552

*Allegro appassionato : op. 43

*Improviso-fantasia

Ein *deutsches Requiem

ma

*Tre Lieder op. 46

*24 capricci per violino solo

Risorse senza titolo collettivo

Se la risorsa contiene più opere senza un titolo d'insieme, i titoli delle singole opere sono dati nell'ordine in cui compaiono, a meno che il rilievo grafico suggerisca un ordine diverso. I titoli successivi al primo si separano:

- con spazio, punto e virgola, spazio (;) se le opere hanno le stesse indicazioni di responsabilità
- con spazio, punto, spazio (.) se le opere hanno indicazioni di responsabilità differenti

La catalogazione degli audiovisivi

Area di informazione

Area del titolo e dell'indicazione di responsabilità

Titolo proprio

Risorse senza titolo collettivo

Nel caso di risorse con più di una fonte primaria (p. es. le due etichette dei dischi o delle audiocassette) l'area viene compilata combinando i dati di entrambe le fonti.

I dati comuni si riportano, se è possibile, una sola volta.

Se è necessario si possono dare in parentesi quadre indicazioni in merito ai singoli titoli e alle singole responsabilità.

La catalogazione degli audiovisivi

Area di informazione

Area del titolo e dell'indicazione di responsabilità

Titolo proprio

Risorse senza titolo collettivo

es. *Tosca. Vissi d'arte / Puccini . Wally. Ebbene me ne andrò lontana / Catalani ; soprano Bartolomasi ; accomp. grande orchestra



La catalogazione degli audiovisivi

Aree di informazione

Area del titolo e dell'indicazione di responsabilità

Titolo proprio

Risorse senza titolo collettivo

es. *Stabat Mater ; Concerto in G minor RV 153 ; Nisi Dominus / Antonio Vivaldi ; James Bowman countertenor ; with the Academy of Ancient Music ; directed by Christopher

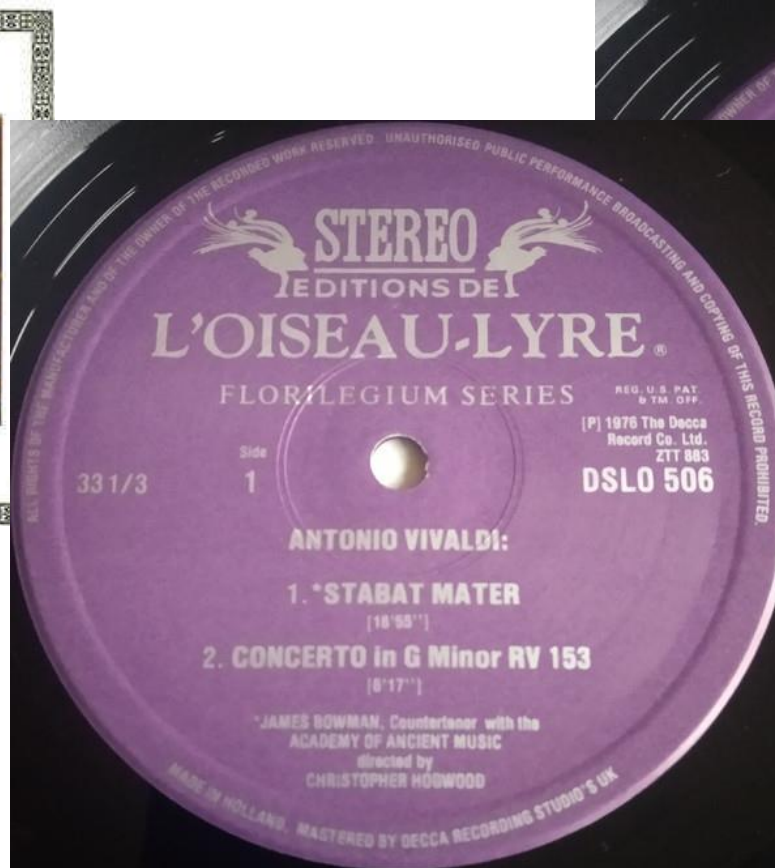
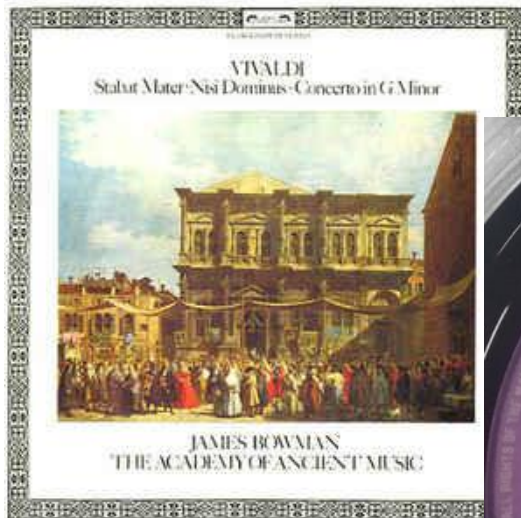

La catalogazione degli audiovisivi

Are di informazione

Area del titolo e dell'indicazione di responsabilità

Titolo proprio

Risorse senza titolo collettivo

es. *Moments musicaux : op. 94 : D. 780 ; 16 Deutsche Tänze :
op. 33 : D. 783 / Fr. Schubert . Kinderszenen : op. 15 / R.
Schumann ; [tutti i brani eseguiti da] Ingrid Haebler, Klavier

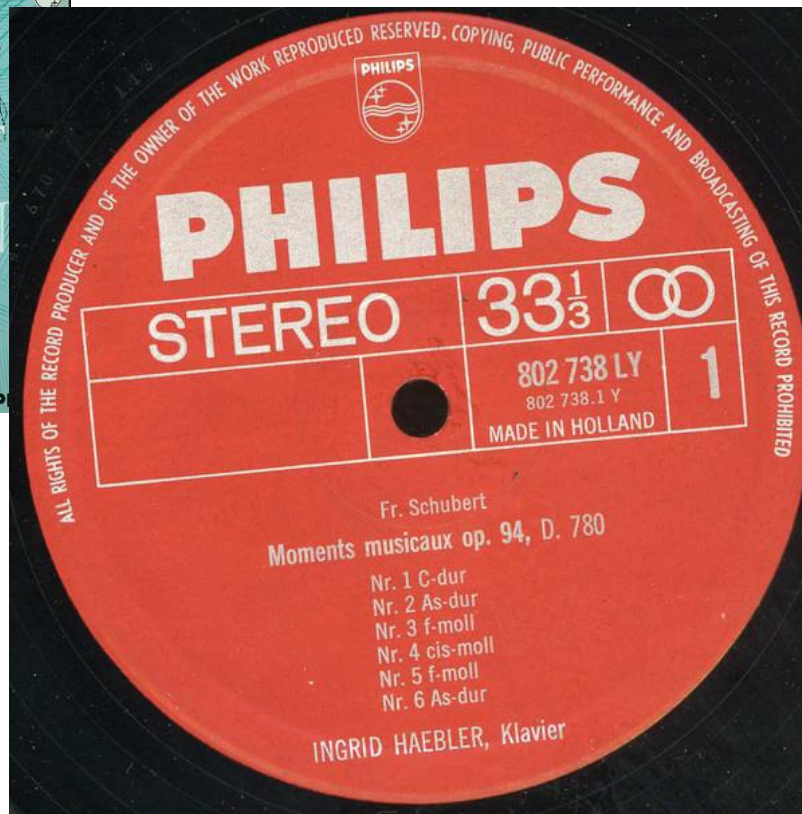
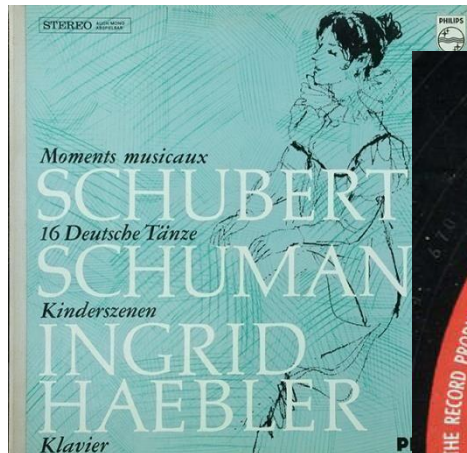

La catalogazione degli audiovisivi

Aree di informazione

Area del titolo e dell'indicazione di responsabilità

Titolo proprio

Risorse senza titolo collettivo

es. *Cello Concertos ; Piano Concerto No 11 in D Major /
Joseph Haydn ; Mstislav Rostropovich ; Homero Francesch
; sir. Neville Marriner ; Academy of St. Martin in the Fields

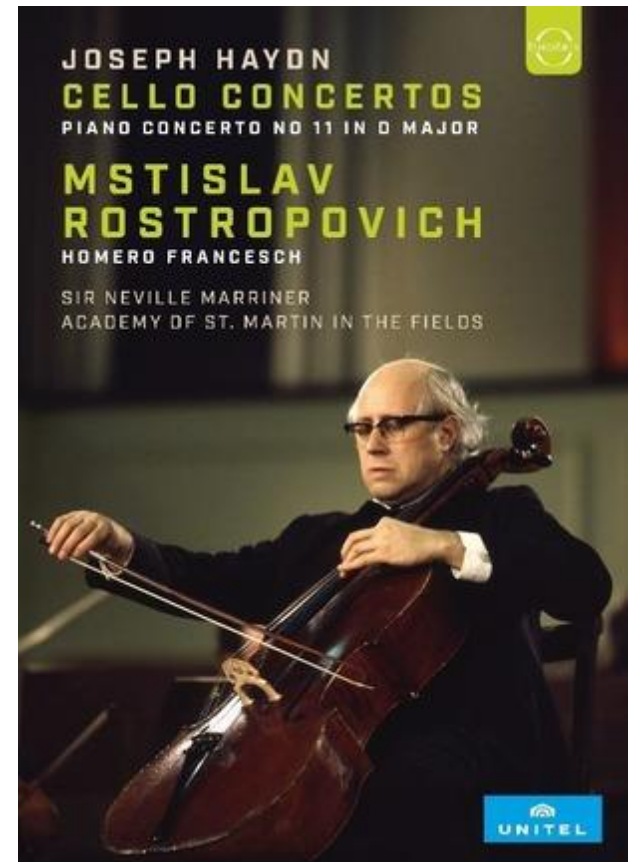

Titolo comune e titolo dipendente

Il titolo può essere composto da due parti (titolo comune e titolo dipendente), se la risorsa reca sia un titolo generale sia un titolo per la parte (titolo di un estratto, sezione, supplemento, etc.), in qualsiasi ordine e senza un legame grammaticale.

Il titolo dipendente si riporta dopo il titolo comune, separato da un punto. Titolo comune e titolo dipendente possono essere seguiti dai rispettivi complementi e indicazioni di responsabilità.

La catalogazione degli audiovisivi

Are di informazione

Area del titolo e dell'indicazione di responsabilità

Titolo proprio

Titolo comune e titolo dipendente

es. Il *barbiere di Siviglia. Largo al factotum / Rossini . Otello.
Credo in un Dio crudel / Verdi ; [entrambi i brani eseguiti
da] Gino Bechi, baritono (*sulla risorsa il titolo comune riveste
un maggior rilievo grafico*)



La catalogazione degli audiovisivi

Are di informazione

Area del titolo e dell'indicazione di responsabilità

Titolo proprio

Titolo comune e titolo dipendente

es. *Vesti la giubba : [from] I pagliacci, act 1 / Leoncavallo . Ave Maria / J. S. Bach ; Gounod *(sulla risorsa il titolo dipendente riveste un maggior rilievo grafico)*



Complemento del titolo

(ripetibile)

Ciascun complemento del titolo è preceduto da spazio : spazio (:).

In presenza di un titolo proprio significativo tutte le formulazioni relative alla tonalità, alla numerazione, alla forma, alla data di composizione o al mezzo di esecuzione vengono trascritte come complementi del titolo.

La catalogazione degli audiovisivi

Area di informazione

Area del titolo e dell'indicazione di responsabilità

Complemento del titolo

es. *Gloria : RV 589 ; Beatus Vir : RV 598 / Antonio Vivaldi .
Flösst, mein Heiland : BWV 248 ; Sich üben im Lieben :
BWV 202 / Johann Sebastian Bach ; Musica Laudantes ;
Riccardo Doni [dir.]

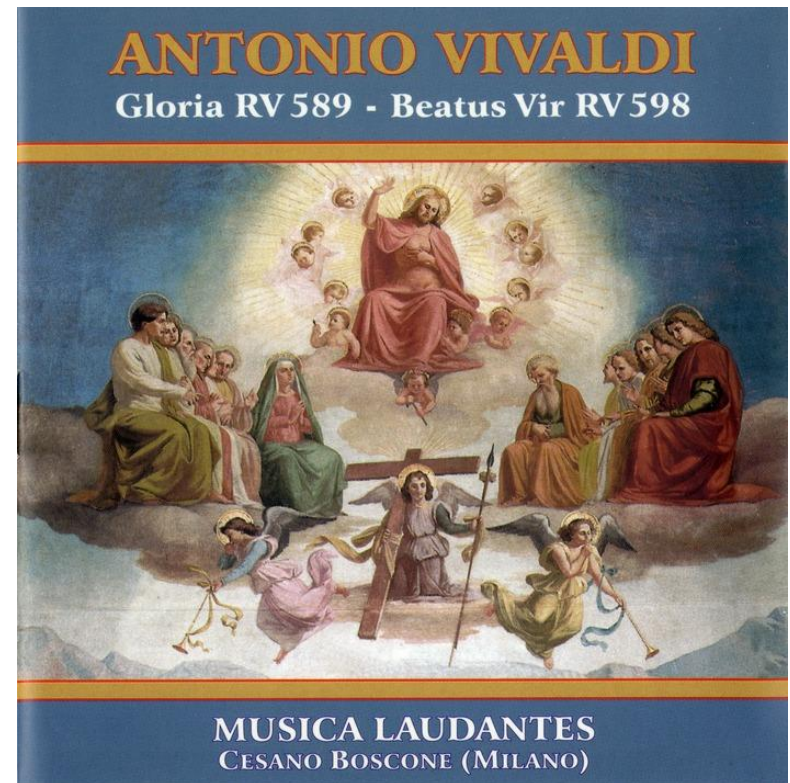

La catalogazione degli audiovisivi

Area di informazione

Area del titolo e dell'indicazione di responsabilità

Complemento del titolo

Gli appellativi, se non si presentano come titolo, si trascrivono come complementi del titolo.

es. *Symphonie nr. 1 op. 13 : Winterträume

Gli appellativi che si presentano legati al nome della forma si considerano invece titoli significativi.

es. *Sinfonia eroica : op. 55

Indicazioni di responsabilità

Le indicazioni di responsabilità vengono trascritte nella forma e nell'ordine in cui si trovano.

La prima indicazione di responsabilità è preceduta da spazio / spazio (/), le successive da spazio, punto e virgola, spazio (;).

La catalogazione degli audiovisivi

Area di informazione

Area del titolo e dell'indicazione di responsabilità

Indicazioni di responsabilità

Sostantivi o frasi legati grammaticalmente a un'indicazione di responsabilità e che hanno funzione di complemento del titolo, in quanto specificazione del contenuto o della forma del testo, si trattano come complementi del titolo

es. *Aida : **opera in quattro atti di Antonio Ghislanzoni** /
[musica di] Giuseppe Verdi

Indicazioni che sarebbero di responsabilità qualora vi fossero nominati persone o enti si trascrivono come tali anche in mancanza di nomi.

es. La *donna è mobile / Verdi ; **con accomp.to di pianoforte**

La catalogazione degli audiovisivi

Area di informazione

Area del titolo e dell'indicazione di responsabilità

Indicazioni di responsabilità

Le indicazioni di responsabilità che appaiono sulla risorsa ma non sulla fonte primaria si possono riportare tra parentesi quadre se utili alla completezza dell'informazione; quelle ricavate da fonti esterne, se ritenute necessarie, si danno in nota.

es. *Avanti popolo : due secoli di canti popolari e di protesta civile / **[compilazione a cura dell'Istituto Ernesto De Martino]**

(l'indicazione di responsabilità è ricavata dal fascicolo programma; se ne può segnalare la provenienza in nota)

La catalogazione degli audiovisivi

Area di informazione

Area del titolo e dell'indicazione di responsabilità

Indicazioni di responsabilità

Le indicazioni di responsabilità, quando si ritiene opportuno, possono essere integrate, tra parentesi quadre, con l'indicazione del ruolo svolto dalle singole persone, possibilmente com'è specificato in altri punti della risorsa.

es. *Pictures of an exhibition / M. P. Mussorgsky ;
[orchestration by] M. Ravel

The *Solitary Saxophone / Stockhausen, Berio, Scelsi,
Jolas, Takemitsu ; Claude Delangle **[saxophone]**

*Isn't it romantic? / Gianni Basso **[tenor sax]** ; Renato
Sellani **[piano]**

La catalogazione degli audiovisivi

Area di informazione

Area del titolo e dell'indicazione di responsabilità

Indicazioni di responsabilità

Persone o enti che svolgono la stessa funzione sono presentati senza distinzione o collegati tra loro, l'indicazione di responsabilità si considera unica.

es. *Madrigali a quattro voci / **Marenzio, Gesualdo, Monteverdi**

I *vespri siciliani / Verdi ; **[sung by] Arroyo, Domingo, Milnes, Raimondi**

*Io se fossi Gaber / **testi e musiche di Giorgio Gaber e Sandro Luporini**

La catalogazione degli audiovisivi

Area di informazione

Area del titolo e dell'indicazione di responsabilità

Indicazioni di responsabilità

Persone o enti che svolgono funzioni differenti si considerano distinte e si trascrivono separate da spazio ; spazio. Le funzioni si considerano differenti anche quando un'identica indicazione di ruolo è ripetuta.

es. *Laborintus 2 / Luciano Berio ; Christiane Legrand, **soprano** ; Janette Baucomont, **soprano** ; Claudine Meunier, **contralto** ; Edoardo Sanguineti, **speaker** ; Ensemble Musique Vivante ; dir. Luciano Berio

208 / AREA 2

AREA DELL'EDIZIONE, STESURA, VERSIONE, etc.

L'area dell'edizione può comprendere una o più indicazioni di edizione e le eventuali indicazioni di responsabilità connesse.

Le edizioni di norma sono oggetto di una descrizione distinta.

Con il termine “edizione” si intende una diversa e successiva edizione rispetto a un’altra precedente o contemporanea, in genere dello stesso editore.

Non bisogna confondere le informazioni di quest’area, con quelle relative alla pubblicazione o produzione della risorsa di pertinenza dell’area 4, Area della pubblicazione, produzione, etc.

Informazioni dell'area

- Indicazione di edizione, stesura, versione, etc.
- Indicazioni di responsabilità relative all'edizione
- Ulteriore indicazione di edizione
- Risorse senza titolo collettivo
- Ristampe

Punteggiatura

Indicazione di edizione = indicazione parallela di edizione / indicazione di responsabilità, ulteriore indicazione di edizione / indicazione di responsabilità

Fonti d'informazione prescritte

Etichetta e parti complementari (contenitore, materiale allegato).

Se l'informazione è ricavata da fonti esterne si riporta tra parentesi quadre e lo si segnala in nota.

Indicazione di edizione

Un'indicazione di edizione si riporta quando:

- la risorsa reca un'indicazione formale che la identifica come facente parte di un'edizione designata e/o numerata
- la risorsa appartiene a un'edizione che presenta differenze significative nel contenuto intellettuale o artistico o in altre caratteristiche tecniche rispetto a una precedente edizione, quando queste risultino dalla risorsa stessa.

La catalogazione degli audiovisivi

Area di informazione
Area dell'edizione
Indicazione di edizione

es. Gold ed.

Collector's edition

Edizione rimasterizzata

Deluxe edition

Versione restaurata

Edizione rimasterizzata con bonus tracks

L'*Apocalisse di Giovanni Evangelista / versione di M.
Bontempelli. - Edizione discografica integrale / di D. Costa

*Arrivederci Roma / Renato Rascel con le Sue Chitarre. - In
edizione speciale con arrangiamento dell'autore

Espressioni che non si trascrivono nell'area dell'edizione

- edizione di 20 esemplari
- edizione fuori commercio
- edizione integrale, quando non seguita da indicazioni di responsabilità o da altre fonti di informazioni (da indicare in area 7)
- espressioni in cui il termine edizione è riferito a una celebrazione o alla ricorrenza di un evento, p.es. un festival o una rassegna (da indicare in area 7)

La catalogazione degli audiovisivi

Area di informazione

Area dell'edizione

Indicazione di edizione

Espressioni che non si trascrivono nell'area dell'edizione

es. *Progetto Martha Argerich 2011

(in area 7: Edizione fuori commercio)

*Acqua cheta : commedia fiorentina / Augusto Novelli ;
musica di Giuseppe Pietri ; interpreti: Raul Bulgherini,
Giovanna Brilli, Anna Ugolini ... [et al.] ; Orchestra diretta da
Marco Bucci ; regia di Raul Bulgherini

*(in area 7: Edizione speciale con musiche dal vivo in
occasione dei 100 anni dalla prima rappresentazione)*

Indicazione di edizione per le risorse non pubblicate

L'area dell'edizione comprende le indicazioni di stesura, versione, etc. e può essere utilizzata in presenza di indicazioni analoghe a quelle considerate per le risorse pubblicate, p. es. una o più indicazioni di presa sonora ("take")

La catalogazione degli audiovisivi

Aree di informazione

Area dell'edizione

Indicazione di edizione per le risorse non pubblicate

es. 1 sonata, prima

Take 3

Vers. provvisoria

Indicazioni di responsabilità relative all'edizione

Per indicazioni di responsabilità relative all'edizione si intendono quelle relative all'edizione in esame, ma non a tutte le edizioni dell'opera.

Le indicazioni possono riferirsi sia a persone sia a enti.

L'indicazione è preceduta da spazio, barra obliqua, spazio (/)

La catalogazione degli audiovisivi

Area di informazione

Area dell'edizione

Indicazioni di responsabilità relative all'edizione

es. Sample record, provino approvato / Ester Mazzoleni

(In area 7: Firma di approvazione del provino incisa sul disco)

(la firma di approvazione del provino fa parte del piano produttivo della risorsa, quindi non si riporta come nota all'esemplare)

Ristampe

Per *ristampa* si intende la nuova stampa di una pubblicazione ricavata da una stessa composizione tipografica o mezzo assimilabile.

Quando una risorsa pubblicata ha ristampe successive, queste non danno luogo alla creazione di nuove registrazioni se sono prive di differenze immediatamente riscontrabili rispetto all'edizione di base cui si riferiscono, anche se impropriamente definite e numerate come edizioni.

Ristampe che non richiedono una nuova descrizione

Una ristampa non è oggetto di nuova descrizione anche se variano uno o più dei seguenti elementi:

- la data di stampa o di deposito
- la data di copyright o phonogram, se non è considerata data di pubblicazione
- l'identificatore standard, esclusivamente in questi due casi:
 - se la variazione consiste solo nella comparsa di un identificatore standard a partire da una data ristampa (p.es. il codice a barre)
 - quando il cambiamento è tra numeri equivalenti

La catalogazione degli audiovisivi

Area di informazione

Area dell'edizione

Ristampe

Ristampe che non richiedono una nuova descrizione

- la forma del nome dell'editore (p.es. Ricordi e BMG Ricordi)
- il luogo di edizione, se l'editore è lo stesso

In questi casi nella nota all'esemplare si indica la ristampa (o l'edizione) con il numero, se dichiarato, e l'anno e, se ritenuto opportuno, la differenza di luogo e nome dell'editore rispetto all'edizione di base; l'identificatore standard si registra nel campo specifico indicando nella relativa nota l'anno della ristampa.

Ristampe che richiedono una nuova descrizione

È necessaria una nuova descrizione per le ristampe che presentano variazioni rispetto all'edizione di base presente in Indice in almeno uno dei seguenti elementi:

- la collezione o la numerazione all'interno della collezione
- l'editore (escluse le variazioni di forma del nome di uno stesso editore e l'aggiunta, eliminazione o variazione di ulteriori figure, p.es. il distributore o lo stampatore);
- l'estensione
- un identificatore non standard (p.es. un numero editoriale)

- il titolo, i complementi del titolo;
- la presentazione delle responsabilità (indicazioni di responsabilità presenti nella fonte primaria precedentemente ricavabili solo da fonti complementari o viceversa, variazione nelle espressioni che accompagnano le responsabilità);
- le dimensioni (p.es. i dischi sonori da 25 e 30 cm)

Inoltre si redige una descrizione distinta per le risorse che presentano un'indicazione di ristampa o edizione accompagnata da espressioni che indicano caratteristiche della ristampa (o edizione) dal punto di vista del contenuto.

La catalogazione degli audiovisivi

Area di informazione

Area dell'edizione

Ristampe

Ristampe in assenza di edizione di base

Se l'edizione di base non è presente in Indice si cataloga la ristampa in esame.

AREA 3

AREA SPECIFICA DEL MATERIALE

L'area non è prevista in SBN per il materiale audiovisivo.

Le modifiche allo standard apportate dall'IFLA nel 2021 con la pubblicazione delle “Update to the 2011 Consolidated Edition”, con le quali è stata prescritta l'indicazione in quest'area della categoria, della natura o della modalità di produzione di una risorsa non pubblicata, non è stata ancora recepita in SBN.

https://repository.ifla.org/bitstream/123456789/1939/1/ISBD_Update%202021%20to%20Consolidated%20ed%202011.pdf

Queste alcune informazioni che potranno essere indicate quando sarà possibile valorizzare l'area:

es. [Master tape]

Safety copy

Master [DAT]

[Registrazione sul campo, originale su nastro]

Matrix [metal plate]

Prova d'esame [file .mp3]

Recorded from BBC2 [on DVD-RW]

210 / AREA 4

AREA DELLA PUBBLICAZIONE, PRODUZIONE,
DISTRIBUZIONE

Quest'area comprende le informazioni relative a tutte le attività di pubblicazione, produzione, distribuzione, emissione, manifattura e diffusione relative a una risorsa.

Informazioni dell'area

- Luogo di pubblicazione, produzione, distribuzione, etc.
- Nome dell'editore, produttore, distributore, etc..
- Data di pubblicazione, produzione, distribuzione, etc.
- Luogo, nome e data di stampa o manifattura
- Riproduzioni facsimilari

Punteggiatura

Luogo di pubblicazione, produzione, distribuzione, etc.
; altro luogo di pubblicazione, produzione,
distribuzione, etc. : nome dell'editore, produttore,
distributore, etc. : altro nome dell'editore, produttore,
distributore, etc., data (luogo di stampa o manifattura :
nome dello stampatore o del manifattore, da di stampa
o manifattura)

Fonti d'informazione prescritte

Etichetta, contenitore, fonte interna accessibile con
mediazione, materiale allegato.

Luogo di pubblicazione, produzione, distribuzione

Il luogo di pubblicazione, produzione, distribuzione, etc. si trascrive nella lingua e nella forma in cui appare nella risorsa.

es. Italy Praha Prague Hayes, Middlesex
New York ; London

Il luogo si riporta come primo elemento anche se segue il nome del produttore, estensore, etc. o è collegato a quello.

es. [Cremona] : Università degli Studi di Pavia, facoltà di musicologia di Cremona

La catalogazione degli audiovisivi

Area di informazione

Area della pubblicazione

Luogo di pubblicazione, produzione, distribuzione

Se il luogo non compare nelle fonti prescritte si riporta tra parentesi quadre secondo il seguente ordine di preferenza:

- la località in cui ha sede l'editore, produttore, distributore, etc., se conosciuta
- il luogo di pubblicazione etc. che risulta da fonti esterne
- il luogo di pubblicazione etc. probabile seguito da un punto interrogativo
- il Paese di pubblicazione etc. (o la regione o un altro ambito inferiore al Paese) se non si può indicare una località.

La catalogazione degli audiovisivi

Area di informazione

Area della pubblicazione

Luogo di pubblicazione, produzione distribuzione

es. [Hong Kong]

(luogo di pubblicazione supplito per una registrazione sonora della Naxos Rights International)

[Italia] : Universal Music Italia

(l'editore appare sulla fonte come Universal Music Italia)

[Milano] : Universal Music Italia

(la sede dell'editore è desunta da fonti esterne)

[USA]

(paese di pubblicazione che non compare nelle fonti prescritte)

La catalogazione degli audiovisivi

Area di informazione

Area della pubblicazione

Luogo di pubblicazione, produzione distribuzione

Se non si può indicare alcun luogo si dà fra parentesi quadre l'abbreviazione *s.l.* (*sine loco*) [S.1.].

Nel caso di case discografiche con sede in diversi paesi si indica la sede della filiale se conosciuta, altrimenti si indica *s.l.*

es. Germany : Sony Music

[S.1.] : Sony Music

Nome dell'editore, produttore e/o distributore

Per le risorse pubblicate

Per *editore* si intende il responsabile della pubblicazione. Può trattarsi di un editore commerciale, di un ente pubblico o privato, di una persona.

Se manca il nome dell'editore si considera responsabile della pubblicazione il distributore o un'altra figura che compare in relazione alla diffusione o alla commercializzazione della risorsa (p.es. una casa discografica che cura anche la commercializzazione della risorsa).

La catalogazione degli audiovisivi

Area di informazione

Area della pubblicazione

Nome dell'editore, produttore e/o distributore

Risorse pubblicate

Le risorse sonore sono contraddistinte dalla varietà di tipologie legate alla evoluzione tecnologica che ne determina la disposizione e la qualità delle informazioni.

Il nome dell'editore:

- può essere riconducibile alla casa discografica detentrici dei diritti
- può corrispondere all'etichetta discografica, ovvero il marchio commerciale che appare in evidenza sulla risorsa anche se spesso questa ha esclusivamente ragioni di marketing o indica una serie, una collezione etc.

La catalogazione degli audiovisivi

Area di informazione

Area della pubblicazione

Nome dell'editore, produttore e/o distributore

Risorse pubblicate

- può essere inciso direttamente sul supporto (il bordo superiore in un cilindro fonografico, la parte centrale di un disco sonoro)
- può essere riportato sulla etichetta cartacea del disco
- può essere stampato direttamente sul supporto
- può essere riportato sulla copertina, sul contenitore o sul materiale allegato
- può non essere riportato sulla risorsa

La catalogazione degli audiovisivi

Area di informazione

Area della pubblicazione

Nome dell'editore, produttore e/o distributore

Risorse pubblicate

In base all'epoca di pubblicazione il nome dell'editore può essere preceduto dal simbolo ® (phonogram date), © (copyright) o entrambi, seguiti o meno dalla data a cui si riferiscono i diritti.

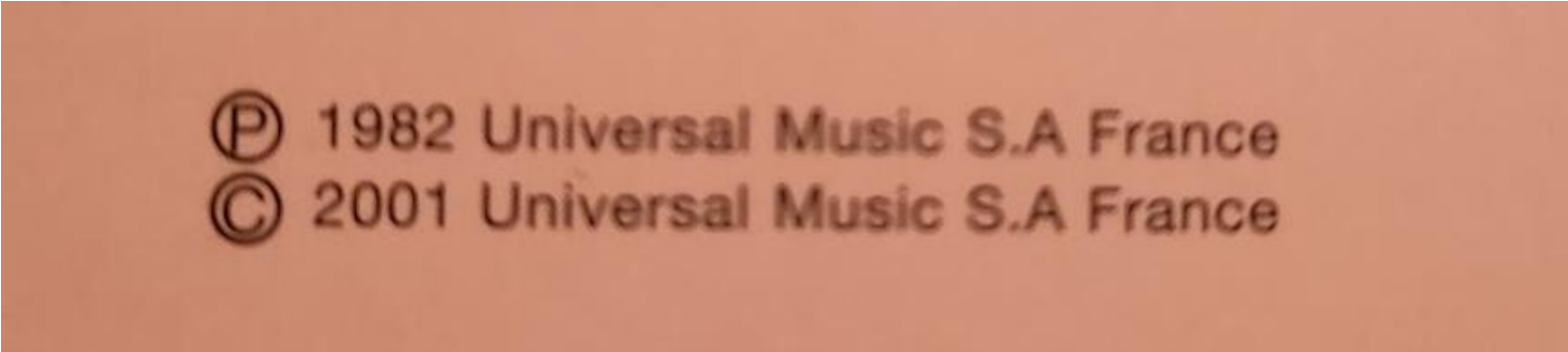

® 1982 Universal Music S.A France
© 2001 Universal Music S.A France

La catalogazione degli audiovisivi

Area di informazione

Area della pubblicazione

Nome dell'editore, produttore e/o distributore

Risorse pubblicate

Per le risorse pubblicate è generalmente da preferire l'ente associato al simbolo e, se presente, alla data di copyright.

Es. [S.1.] : Polygram

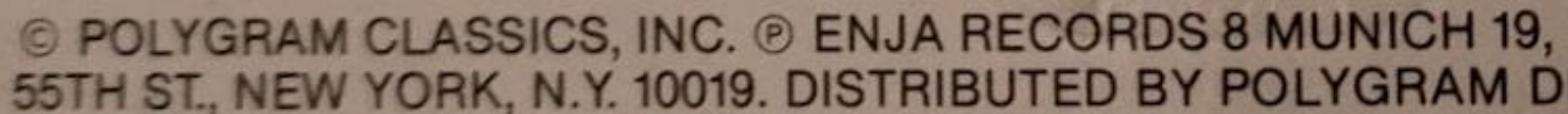

© POLYGRAM CLASSICS, INC. © ENJA RECORDS 8 MUNICH 19,
55TH ST., NEW YORK, N.Y. 10019. DISTRIBUTED BY POLYGRAM D

La catalogazione degli audiovisivi

Area di informazione

Area della pubblicazione

Nome dell'editore, produttore e/o distributore

Risorse pubblicate

es. [USA] : Sony Music, c1998

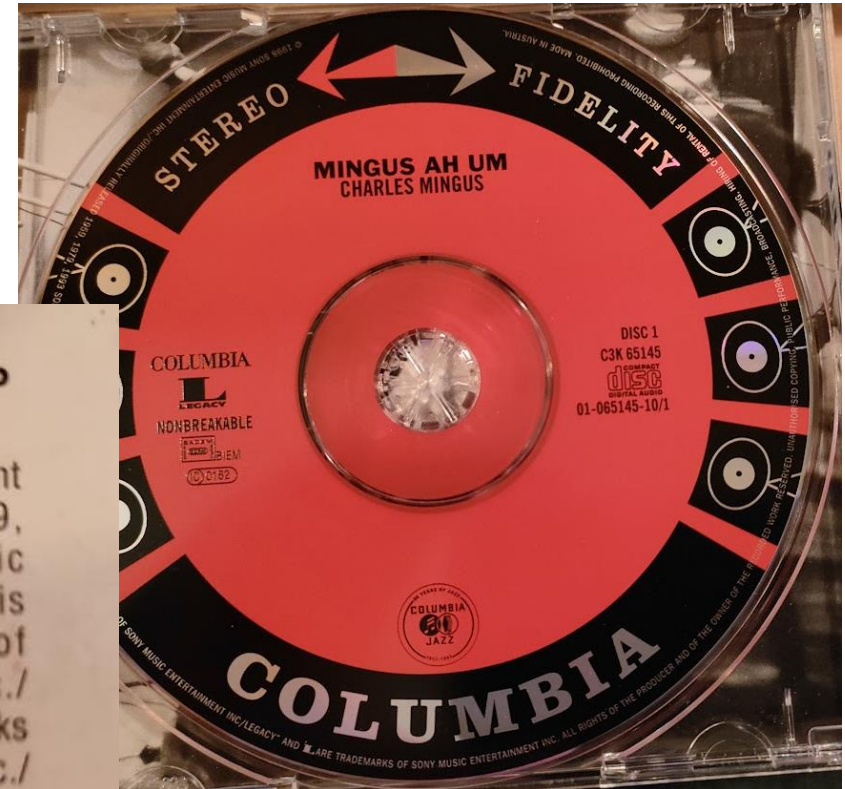

La catalogazione degli audiovisivi

Area di informazione

Area della pubblicazione

Nome dell'editore, produttore e/o distributore

Per le risorse non pubblicate

Per *produttore* si intende il responsabile della realizzazione, registrazione, fabbricazione, costruzione della risorsa. Può trattarsi di uno studio di registrazione, di un editore commerciale, di un ente pubblico o privato di qualsiasi natura, di una persona (anche l'autore stesso), o di più enti o persone presentati come responsabili della produzione, anche se svolgono esclusivamente funzioni di committenti o finanziatori.

La catalogazione degli audiovisivi

Area di informazione

Area della pubblicazione

Nome dell'editore, produttore e/o distributore

Risorse non pubblicate

Non si considera produttore chi ha materialmente effettuato la registrazione quando questa funzione è distinta da quella di produttore o di committente e si può escludere che siano state svolte entrambe.

La catalogazione degli audiovisivi

Area di informazione

Area della pubblicazione

Nome dell'editore, produttore e/o distributore

Risorse non pubblicate

es. Hayes, Middlesex : The Gramophone Co. Ltd, 1909



La catalogazione degli audiovisivi

Area di informazione

Area della pubblicazione

Nome dell'editore, produttore e/o distributore

Risorse non pubblicate

es. [Milano] : [s.n.], [2016]



La catalogazione degli audiovisivi

Area di informazione

Area della pubblicazione

Nome dell'editore, produttore e/o distributore

Trascrizione

Il nome dell'editore si trascrive nella forma più breve, purché ne permetta l'identificazione senza ambiguità. In particolare si possono omettere, se non necessari per distinguere editori diversi:

- prenomi che accompagnano il cognome dell'editore;
- termini quali *editore*, *edizioni*, *casa editrice*, *casa musicale*, *record*, *dischi* o espressioni equivalenti in qualsiasi lingua, se la denominazione non è in forma aggettivale
- indicazioni di forma giuridica (p.es. S.p.a., S.A., Srl)

La catalogazione degli audiovisivi

Area di informazione

Area della pubblicazione

Nome dell'editore, produttore e/o distributore

es. Dischi Ricordi

(il termine "dischi" si trascrive per disambiguare l'editore)

Erato

Chandos

E. Maghenzani

P. Verany

SAAR

(l'editore compare come SAAR s.r.l.)

Delta Music

(l'editore compare come Delta Music GmbH)

Società Nazionale del Grammofono

La Voce del Padrone-Columbia-Marconiphone

La catalogazione degli audiovisivi

Area di informazione

Area della pubblicazione

Nome dell'editore, produttore e/o distributore

es. Istituto superiore di Studi Musicali di Reggio Emilia e
Castelnovo ne' Monti

CBS

(sulla risorsa compare sia CBS che Columbia Broadcasting System)

Rhino *(nella risorsa è indicato Rhino Records)*

Mondadori

(in area 7: Su licenza Crisler, ©2010; Supporto integrativo non in vendita separatamente dalle testate del Gruppo Arnoldo Mondadori Editore, indicazione per un CD distribuito insieme al periodico TV Sorrisi e Canzoni)

Torino : Intesa San Paolo ; Milano : Musicom

La catalogazione degli audiovisivi

Area di informazione

Area della pubblicazione

Nome dell'editore, produttore e/o distributore

Nel caso di editori che abbiano operato cambiando nel tempo denominazione o ragione sociale è opportuno trascrivere il nome nella forma che appare sulla risorsa.

es. BMG

BMG Ricordi

Cetra

Fonit Cetra

Nuova Fonit Cetra

La catalogazione degli audiovisivi

Area di informazione

Area della pubblicazione

Nome dell'editore, produttore e/o distributore

Se il nome dell'editore non compare nelle fonti prescritte, si riporta tra parentesi quadre e secondo il seguente ordine di preferenza:

- il nome dell'editore che risulta da fonti esterne
- il nome dell'editore probabile, seguito da un punto interrogativo

es. [Hamburg?] : [Deutsche Grammophon?]

(in area 7: Editore presunto dal contesto)

Se non si può indicare alcun nome come editore si riporta fra parentesi quadre l'abbreviazione *s.n.* (*sine nomine*) [s.n.].

La catalogazione degli audiovisivi

Area di informazione

Area della pubblicazione

Nome dell'editore, produttore e/o distributore

Nell'individuazione dell'editore della risorsa può essere d'aiuto il *label code*, un codice di 4 o 5 cifre che individua l'etichetta o la casa discografica.

<https://labelrecherche.gvl.de/>

La catalogazione degli audiovisivi

Area di informazione

Area della pubblicazione

Nome dell'editore, produttore e/o distributore



Data di pubblicazione, produzione, distribuzione, etc.

Risorse pubblicate

Per *data di pubblicazione* si intende l'anno di pubblicazione della particolare edizione a cui si riferisce la descrizione.

Risorse non pubblicate

Per *data di produzione* si intende l'anno (ed eventualmente anche il mese e il giorno, se espressi) o la porzione di secolo in cui la risorsa è stata prodotta.

La catalogazione degli audiovisivi

Area di informazione

Area della pubblicazione

Data di pubblicazione, produzione, distribuzione, etc.

Negli audiovisivi manca spesso la data di pubblicazione ma possono essere presenti altre date:

- la data di copyright che si riferisce di solito alla documentazione testuale o grafica allegata
- la data phonogram (o data di fonogramma o data di protezione) che si riferisce alla registrazione sonora e indica la data da cui decorrono i diritti connessi
- la data di registrazione (da indicare nei campi specifici)

La catalogazione degli audiovisivi

Area di informazione

Area della pubblicazione

Data di pubblicazione, produzione, distribuzione

La data può essere incisa sul supporto, stampata sull'etichetta, riportata sulla copertina, sul contenitore o sul materiale allegato.

Possono essere presenti più date, riferite a diversi aspetti della risorsa (copyright, phonogram, registrazione, testi, copertina, etc.)

La catalogazione degli audiovisivi

Area di informazione

Area della pubblicazione

Data di pubblicazione, produzione, distribuzione

Se la risorsa contiene più registrazioni, ciascuna di esse può avere una propria data phonogram.

In presenza di data di copyright e data o date phonogram diverse, legate a differenti editori, si riporta come data di pubblicazione la data più recente, che nella maggior parte dei casi è la data di copyright associata al nome dell'editore.

La catalogazione degli audiovisivi

Aree di informazione

Area della pubblicazione

Data di pubblicazione, produzione, distribuzione

es. Edizioni Repubblica, ©1996

(in area 7: ©1994, Emi Italiana)

Decca Music, ©2002

(in area 7: ©1986, Universal International Music)

In presenza contemporanea di più date di copyright o phonogram legate allo stesso editore, si riporta la data più recente.

es. Decca Music, ©2005

(in area 7: ©1979)

La catalogazione degli audiovisivi

Area di informazione

Area della pubblicazione

Data di pubblicazione, produzione, distribuzione

Se non compare la data di pubblicazione si riporta,
con il seguente ordine di preferenza:

- la data di copyright o phonogram

es. , ©1969 , ©1995

- la data di stampa o di manifattura

es. , stampa 1981

Se non coincide con la data di pubblicazione la data
che compare sulla risorsa deve essere qualificata.

La catalogazione degli audiovisivi

Area di informazione

Area della pubblicazione

Data di pubblicazione, produzione, distribuzione

Se la data di copyright coincide con la data di stampa o manifattura o con la data phonogram si riporta senza ulteriori specificazioni perché considerata data di pubblicazione.

es. , 1997

(la data di copyright coincide con la data phonogram)

, ©1995

(compare solo una data phonogram presumibilmente corrispondente alla data di pubblicazione)

, ©2000

(data di copyright presumibilmente corrispondente alla data di pubblicazione)

La catalogazione degli audiovisivi

Area di informazione

Area della pubblicazione

Data di pubblicazione, produzione, distribuzione

Se non figurano date di pubblicazione, né date di copyright o phonogram o di manifattura si indica tra parentesi quadre una data certa o probabile desunta dalla risorsa stessa o da fonti esterne.

es. [prima del 1949]

(in area 7: Data desunta dalla dedica autografa sulla copertina dell'esemplare posseduto dall'ICBSA)

La data indicata in quest'area non può essere antecedente alla data di commercializzazione e/o invenzione del supporto.

es. , [dopo il 1982]

(data di commercializzazione del compact disc)

La catalogazione degli audiovisivi

Area di informazione

Area della pubblicazione

Data di pubblicazione, produzione, distribuzione

Schema esemplificativo delle indicazioni di arco di secolo

Formulazione	Periodo corrispondente
fine 19. sec.	circa 1890-1900
sec. 19.-20.	circa 1890-1910
inizio 20. sec.	circa 1900-1910
1. metà 20. sec.	circa 1910-1940
metà 20. sec.	circa 1940-1960

215 / AREA 5

AREA DELLA DESCRIZIONE MATERIALE

Informazioni dell'area

- Designazione specifica ed estensione del materiale
- Altre caratteristiche materiali
- Dimensioni
- Indicazione del materiale allegato

L'area deve figurare in ogni descrizione, con almeno il primo elemento e, salvo alcune eccezioni, il terzo (le dimensioni).

La catalogazione degli audiovisivi

Area di informazione
Area della descrizione materiale

Punteggiatura

Designazione specifica del materiale (estensione) :
formulazione di altri particolari fisici ; dimensioni +
formulazione di materiale allegato (estensione del
materiale allegato) : altri particolari fisici del
materiale allegato ; dimensioni del materiale allegato

Fonti d'informazione prescritte

La risorsa nel suo insieme.

Designazione specifica ed estensione del materiale

Per *designazione specifica* si intende la particolare categoria di materiale cui la risorsa appartiene (p.es. disco sonoro, compact disc, audiocassetta, DVD-Video, videocassetta, etc.).

Per *estensione* si intende il tempo di riproduzione.

La catalogazione degli audiovisivi

Area di informazione

Area della descrizione materiale

Descrizione specifica ed estensione dl materiale

Si registra come primo elemento dell'area il numero delle unità che costituiscono la risorsa seguito dalla designazione specifica del materiale.

La designazione specifica si riporta in italiano, se possibile, e in forma non abbreviata.

es. 2 compact disc

1 audiocassetta

1 disco sonoro (*dischi a 78, 33, 45 giri*)

La catalogazione degli audiovisivi

Area di informazione

Area della descrizione materiale

Descrizione specifica ed estensione dl materiale

La designazione specifica del materiale deve essere seguita, se necessario, dall'indicazione tra parentesi tonde:

- del sistema o del formato utilizzato o dello strumento necessario per la riproduzione
 - es. 1 compact disc (MP3)
 - 2 compact disc (SACD)
 - 1 audiocassetta (DAT)
 - 2 videocassette (VHS)
- della fase produttiva (per le risorse non pubblicate)
 - es. 1 disco sonoro master
 - 2 dischi sonori matrice

La catalogazione degli audiovisivi

Aree di informazione

Area della descrizione materiale

Descrizione specifica ed estensione di materiale

L'estensione, ovvero il tempo di riproduzione o durata, viene riportato tra parentesi tonde, utilizzando i dati dichiarati nella risorsa.

I numeri si registrano sempre in cifre arabe e si usano i simboli standard per le ore, i minuti e i secondi (*h*, *min* e s, non seguiti dal punto e separati solo da uno spazio).

es. 3 compact disc (67 min 13 s; 53 min 48 s; 45 min 08 s)

1 compact disc (MP3) (90 min 40 s)

1 audiocassetta (43 min 21 s)

1 DVD-Video (1 h 19 min)

Per le risorse costituite da più unità fisiche si indica la durata di ogni singola unità, a meno che non sia dichiarata sulla risorsa la durata complessiva.

es. 2 bobine di nastro sonoro (22 min; 30 min)

(la durata è indicata sui supporti)

3 compact disc (378 min)

(sulla risorsa è indicata la durata complessiva)

3 compact disc (58 min 39 s; 58 min 1 s; 49 min 12 s)

(la durata dei singoli supporti è indicata sul contenitore)

2 videocassette (VHS) (45 min 40 s; 39 min 29 s)

(la durata dei singoli supporti è indicata sul fascicolo programma)

La catalogazione degli audiovisivi

Aree di informazione

Area della descrizione materiale

Descrizione specifica ed estensione dl materiale

Se la durata complessiva non è indicata sulla risorsa, ma ottenuta sommando l'estensione delle singole tracce, va dichiarato in nota.

Se la durata non è dichiarata sulla risorsa né è possibile ricavarla da altre fonti di informazione si omette.

es. 3 dischi sonori

(sulla risorsa non è indicata la durata della riproduzione)

Altre caratteristiche materiali

Il secondo elemento dell'area è una formulazione che specifica altre caratteristiche della risorsa.

Le caratteristiche implicite nella designazione specifica del materiale si omettono.

Le informazioni possono riguardare:

- l'indicazione del materiale del supporto
- le caratteristiche tecniche delle registrazioni sonore
- le caratteristiche delle risorse video

La catalogazione degli audiovisivi

Area di informazione
Area della descrizione materiale
Altre caratteristiche materiali

Indicazione del materiale del supporto

Si può indicare il materiale di cui è costituita la risorsa (p.es. se un disco è in metallo o plastica flessibile) se l'informazione non è implicita nella designazione e si ritiene utile fornirla.

es. 1 disco sonoro : 78 rpm, cartone

La catalogazione degli audiovisivi

Area di informazione

Area della descrizione materiale

Altre caratteristiche materiali

Caratteristiche tecniche delle registrazioni sonore

Si indicano, nell'ordine:

- velocità di riproduzione
- tipo di registrazione
- caratteristiche del solco (dischi analogici)
- numero delle piste (bobine di nastro sonoro)
- numero dei canali sonori (mono o stereo)
- ulteriori specifiche tecniche

Le caratteristiche tecniche sono registrate anche in forma codificata nei campi specifici del record.

La catalogazione degli audiovisivi

Area di informazione

Area della descrizione materiale

Altre caratteristiche materiali

Caratteristiche tecniche delle registrazioni sonore

Velocità di riproduzione

Per i dischi sonori e i cilindri fonografici si indica la velocità di riproduzione in rotazioni per minuto (rpm).

es. 1 disco sonoro : 45 rpm

1 disco sonoro : $16 \frac{2}{3}$ rpm

1 disco sonoro (circa 50 min) : $33 \frac{1}{3}$ rpm

1 cilindro fonografico : 160 rpm

1 disco sonoro : 78 rpm

1 disco sonoro : 80 rpm

(l'informazione è tratta da un repertorio della casa discografica)

La catalogazione degli audiovisivi

Aree di informazione

Area della descrizione materiale

Altre caratteristiche materiali

Caratteristiche tecniche delle registrazioni sonore

Velocità di riproduzione

Per i nastri magnetici si indica la velocità di riproduzione in centimetri al secondo (cm/s).

es. 2 bobine di nastro sonoro (30 min; 28 min) : 19 cm/s

Si omette l'indicazione della velocità di riproduzione per i compact disc, le audiocassette, le audiocartucce perché standardizzata (rispettivamente 200/500 rpm, 4,75 cm/s, 9,5 cm/s, etc.).

La catalogazione degli audiovisivi

Area di informazione

Area della descrizione materiale

Altre caratteristiche materiali

Caratteristiche tecniche delle registrazioni sonore

es. *Sonata, opus 65 / Chopin ; H el ene Gagn e, R. Vignole. – New York :
[s.n.], October 23 1974. - 1 bobina di nastro sonoro : **9 cm/s** ; 16 cm.
((Titolo manoscritto sul contenitore. – Dopo il titolo: Recorded live at a
concert in New York, October 23, 1974

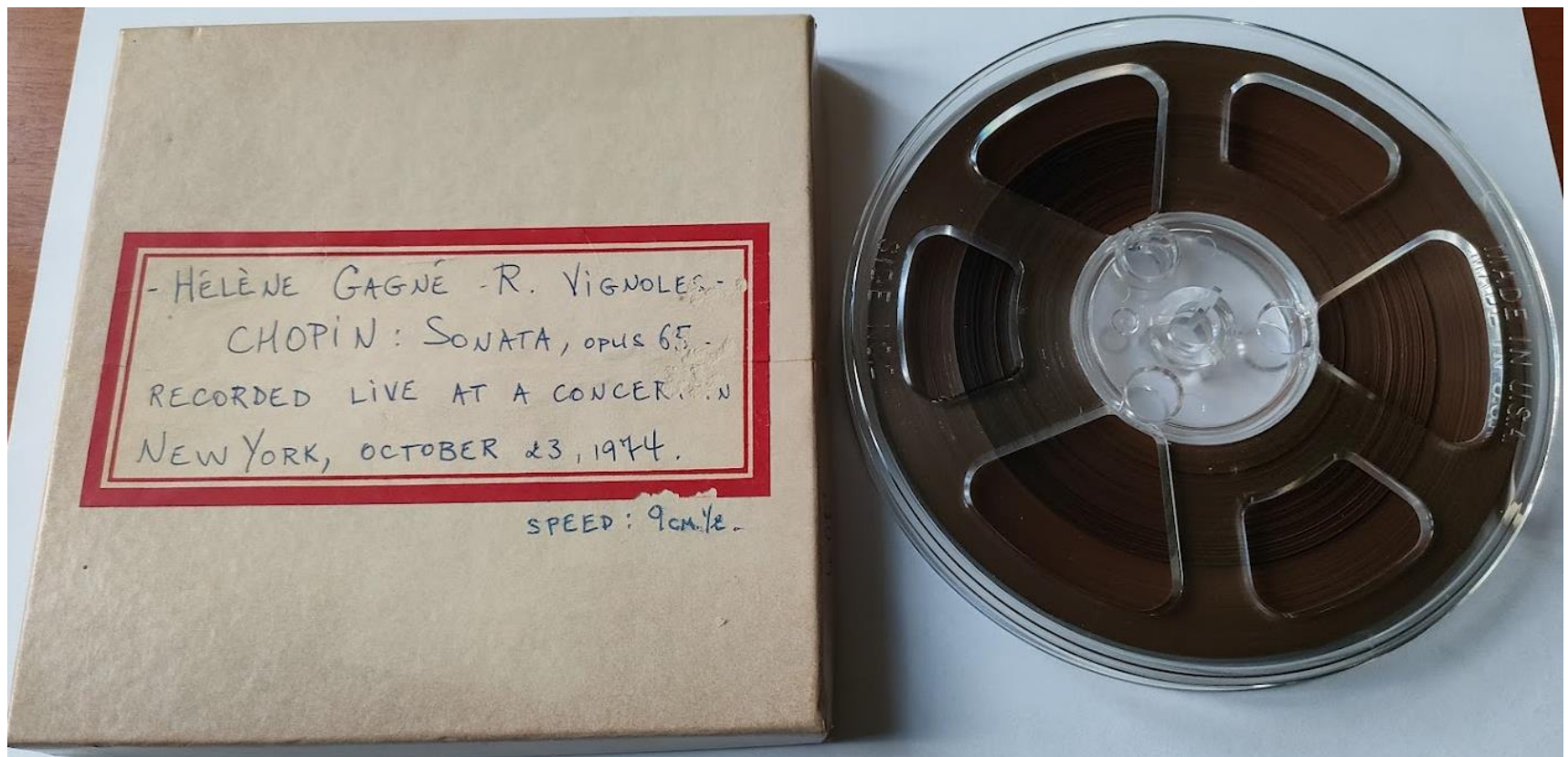

La catalogazione degli audiovisivi

Area di informazione

Area della descrizione materiale

Altre caratteristiche materiali

Caratteristiche tecniche delle registrazioni sonore

Tipo di registrazione

Si può indicare la tecnica di incisione o registrazione del suono (acustica, elettrica, digitale).

es. 1 disco sonoro (57 min 9 s) : digitale

2 bobine di nastro sonoro (35 min; 62 min) : elettrica

Date delle tecnologie di registrazione:

- registrazione acustica: fino al 1925 circa
- registrazione elettrica: dopo il 1925 circa
- registrazione digitale: dalla fine degli anni '70

La catalogazione degli audiovisivi

Aree di informazione

Area della descrizione materiale

Altre caratteristiche materiali

Caratteristiche tecniche delle registrazioni sonore

SPARS code

Per i compact disc, se presente sulla risorsa, si riporta lo SPARS code, codice di tre lettere utilizzato per indicare in che modo (analogico o digitale) il suono è stato codificato nei processi di registrazione, missaggio e/o editing, masterizzazione o riproduzione (AAD, ADD, DDD).

La catalogazione degli audiovisivi

Area di informazione

Area della descrizione materiale

Altre caratteristiche materiali

Caratteristiche tecniche delle registrazioni sonore

SPARS Code

AAD registrazione **a**nalogica
missaggio **a**nalogico
rimasterizzazione **d**igitale

ADD registrazione **a**nalogica
missaggio **d**igitale
rimasterizzazione **d**igitale

DDD registrazione **d**igitale
missaggio **d**igitale
rimasterizzazione **d**igitale

es. 1 compact disc (73 min 18 s) : ADD

La catalogazione degli audiovisivi

Area di informazione

Area della descrizione materiale

Altre caratteristiche materiali

Caratteristiche tecniche delle registrazioni sonore

SPARS Code

es. 1 compact disc : ADD



La catalogazione degli audiovisivi

Area di informazione

Area della descrizione materiale

Altre caratteristiche materiali

Caratteristiche tecniche delle registrazioni sonore

Caratteristiche del solco

Per i dischi e i cilindri fonografici si indicano le caratteristiche del solco se non sono quelle standard.

- per i dischi a 78 giri sono standard:
 - la misura del solco normale
 - la direzione del solco laterale
 - la direzione della spirale dall'esterno all'interno

La catalogazione degli audiovisivi

Aree di informazione

Area della descrizione materiale

Altre caratteristiche materiali

Caratteristiche tecniche delle registrazioni sonore

Caratteristiche del solco

- per i dischi in vinile sono standard:
 - la misura del solco microsolco
 - la direzione del solco laterale
 - la direzione della spirale dall'esterno all'interno

es. 1 disco sonoro : 78 rpm (*non si indica il solco normale*)

1 disco sonoro (7 min) : 78 rpm, microsolco

1 disco sonoro : 80 rpm, incisione verticale, lettura dall'interno all'esterno

1 disco sonoro : 33 1/3 rpm (*non si indica il microsolco*)

1 disco sonoro : 33 1/3 rpm, non microsolco

La catalogazione degli audiovisivi

Area di informazione

Area della descrizione materiale

Altre caratteristiche materiali

Caratteristiche tecniche delle registrazioni sonore

Numero delle piste

Per i nastri sonori in bobina si indica il numero delle piste registrate. Se le piste sono quattro o più, se ne specifica se possibile la configurazione.

es. 1 bobina di nastro sonoro (60 min) : 19 cm/s, 2 piste

1 bobina di nastro sonoro (80 min) : 9,5 cm/s, 4 piste
adiacenti

La catalogazione degli audiovisivi

Area di informazione

Area della descrizione materiale

Altre caratteristiche materiali

Caratteristiche tecniche delle registrazioni sonore

Numero dei canali sonori

Si riporta il numero dei canali sonori se indicato sulle fonti d'informazione.

es. 1 disco sonoro (47 min 30 s) : 33 1/3 rpm, mono

1 audiocassetta (circa 47 min) : stereo

1 disco sonoro : 33 1/3 rpm, quadrifonico

Ulteriori specifiche tecniche

Si indica, se conosciuto, il sistema di equalizzazione e quello di riduzione del rumore.

es. 1 audiocassetta (60 min) : stereo, Dolby

La catalogazione degli audiovisivi

Area di informazione

Area della descrizione materiale

Altre caratteristiche materiali

Caratteristiche tecniche dei video

Per i video si riportano le indicazioni relative al colore con indicazioni abbreviate, color. o b/n.

Si può specificare, quando è il caso, la presenza di sequenze di entrambi i tipi.

Ulteriori dettagli (p.es. il sistema utilizzato) si possono specificare tra parentesi tonde.

La catalogazione degli audiovisivi

Area di informazione

Area della descrizione materiale

Altre caratteristiche materiali

Caratteristiche tecniche dei video

es. 1 videocassetta (VHS) (98 min) : b/n

1 videocassetta (U-matic) (30 min) : color.

1 DVD-Video (circa 120 min) : color. e b/n

1 DVD-Video : color. con sequenze in b/n

1 videocassetta (VHS) (120 min) : color. (technicolor)

Non si riportano le indicazioni relative alla presenza del suono.

La catalogazione degli audiovisivi

Area di informazione

Area della descrizione materiale

Altre caratteristiche materiali

Caratteristiche tecniche dei video

Le caratteristiche tecniche relative ai formati audio e video e quelle relative ai sistemi di trasmissione si riportano in area 7.

es. *in area 7*: Caratteristiche tecniche: codice area 2; DVD-9; PAL, 16:9; Dolby digital 5.0

Le caratteristiche tecniche sono registrate anche in forma codificata nei campi specifici del record.

Dimensioni

Per indicazione delle *dimensioni* si intende la misura della risorsa nel suo stato originale, come è stato edito o prodotto.

Per i supporti di forma circolare (dischi, cd, bobine di nastro sonoro, dvd) si indica il diametro in centimetri. Il simbolo cm non è seguito da punto.

Le dimensioni dei dischi di formato standard si riportano con le misure convenzionali (12; 17,5; 25; 30 cm).

es. 1 disco sonoro (circa 30 min) : 33 1/3 rpm, mono ; 25 cm

1 disco sonoro : 45 rpm ; 17,5 cm

1 bobina di nastro sonoro (10 min) : 19 cm/s, 4 piste, adiacenti, mono ; 12,7 cm

1 compact disc (65 min 4 s) ; 12 cm

1 DVD-Video (57 min 35 s) ; 12 cm

Per le bobine di nastro sonoro si indica la larghezza del nastro se diversa da quella standard di 6,3 mm (1/4 di pollice), seguita dal diametro della flangia, introdotto dal termine bobina.

es. 1 bobina di nastro sonoro (122 min) ; 13 mm, bobina 16 cm

Per i supporti in alloggiamenti inamovibili le dimensioni si omettono nel caso in cui siano implicite nella designazione specifica del materiale (p.es. audiocassette e cartucce di tipo standard).

Dimensioni standard dei supporti più comuni:

Audiocassetta	10 x 6,4 x 1,2 cm
Audiocassetta (DAT)	7,3 x 5,4 x 1,05 cm
Audiocartuccia	13,5 x 10 x 2,2 cm
Videocassetta (VHS)	18,8 x 10,4 x 2,5 cm
Videocassetta (U-matic)	22 x 13,9 x 3,2 cm
Videocassetta (Betacam)	15,6 x 9,6 x 2,5 cm

Misure standard relative alla larghezza del nastro:

Audiocassetta	3,8 mm
Audiocassetta (DAT)	3,8 mm
Audiocartuccia	6,3 mm
Bobina di nastro sonoro	6,3 mm

La catalogazione degli audiovisivi

Area di informazione
Area della descrizione materiale
Dimensioni

Per le risorse in più unità fisiche la presenza di un contenitore si può indicare, aggiungendone le dimensioni se differiscono notevolmente da quelle abituali per le singole unità o i loro contenitori.

es. 3 audiocassette : stereo ; in contenitore 25 cm

ma

es. 3 dischi sonori (47 min; 50 min; 40 min) : 33 1/3 rpm,
stereo ; 30 cm

12 compact disc : ADD ; 12 cm

(le dimensioni del contenitore differiscono da quelle abituali per le singole unità solo per il maggior spessore)

La catalogazione degli audiovisivi

Aree di informazione
Area della descrizione materiale
Dimensioni

Il tipo di contenitore o di packaging se diverso da quello standard va indicato in nota.

Per i compact disc il contenitore standard è il *jewel case*, che misura 142 mm x 125 mm x 10 mm.

Per i dischi sonori, va indicato in nota se sono alloggiati in album contenitore.

La catalogazione degli audiovisivi

Aree di informazione

Area della descrizione materiale

Dimensioni

Tipo di contenitore o di packaging

es. 1 compact disc ; 12 cm

(in area 7: In contenitore digipak)

20 dischi sonori : 78 rpm ; 30 cm

(in area 7: In album contenitore)

2 compact disc ; 12 cm, in libro contenitore (125 p.)

1 compact disc ; 12 cm

(in area 7: In contenitore di cartone)

La catalogazione degli audiovisivi

Area di informazione
Area della descrizione materiale
Dimensioni
Tipo di contenitore o di packaging

Album contenitore per dischi sonori

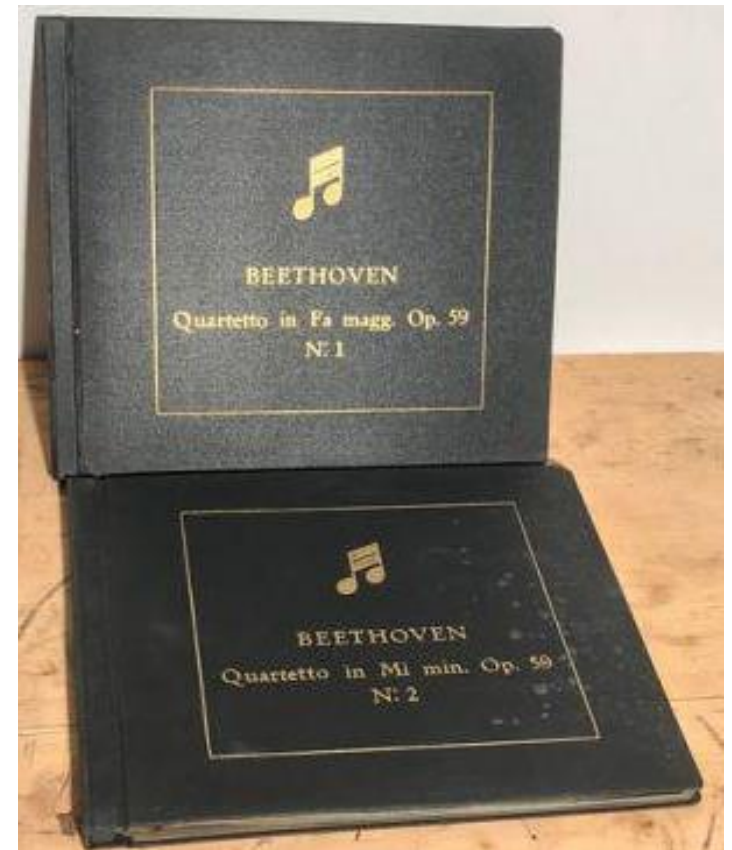

La catalogazione degli audiovisivi

Area di informazione
Area della descrizione materiale
Dimensioni
Tipo di contenitore o di packaging

Contenitore per dischi sonori



La catalogazione degli audiovisivi

Area di informazione
Area della descrizione materiale
Dimensioni
Tipo di contenitore o di packaging

Contenitore jewel case



La catalogazione degli audiovisivi

Area di informazione

Area della descrizione materiale

Dimensioni

Tipo di contenitore o di packaging

Contenitore digipack



La catalogazione degli audiovisivi

Area di informazione

Area della descrizione materiale

Dimensioni

Tipo di contenitore o di packaging

Contenitore jewel slim



La catalogazione degli audiovisivi

Area di informazione
Area della descrizione materiale
Dimensioni
Tipo di contenitore o di packaging

Contenitore in cartone

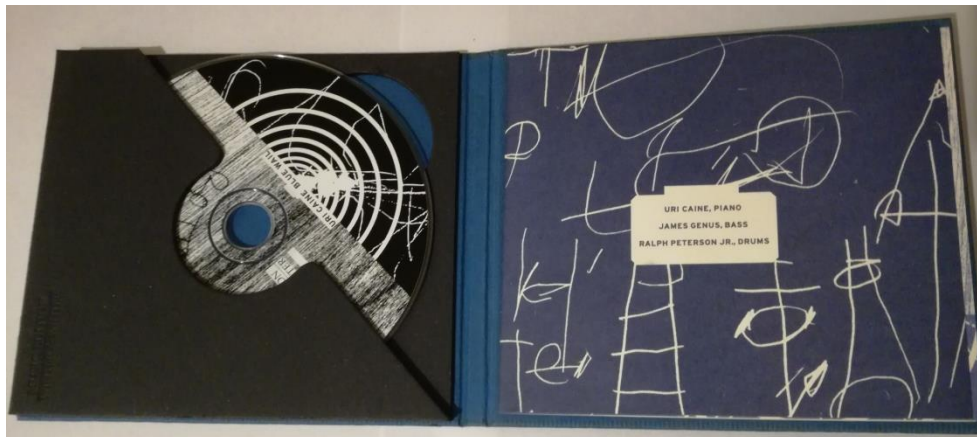

La catalogazione degli audiovisivi

Area di informazione

Area della descrizione materiale

Dimensioni

Tipo di contenitore o di packaging

Contenitore in cartone



La catalogazione degli audiovisivi

Area di informazione

Area della descrizione materiale

Dimensioni

Tipo di contenitore o di packaging

Libro contenitore



La catalogazione degli audiovisivi

Area di informazione

Area della descrizione materiale

Dimensioni

Tipo di contenitore o di packaging

Busta contenitrice



La catalogazione degli audiovisivi

Area di informazione

Area della descrizione materiale

Dimensioni

Tipo di contenitore o di packaging

Contenitore...???

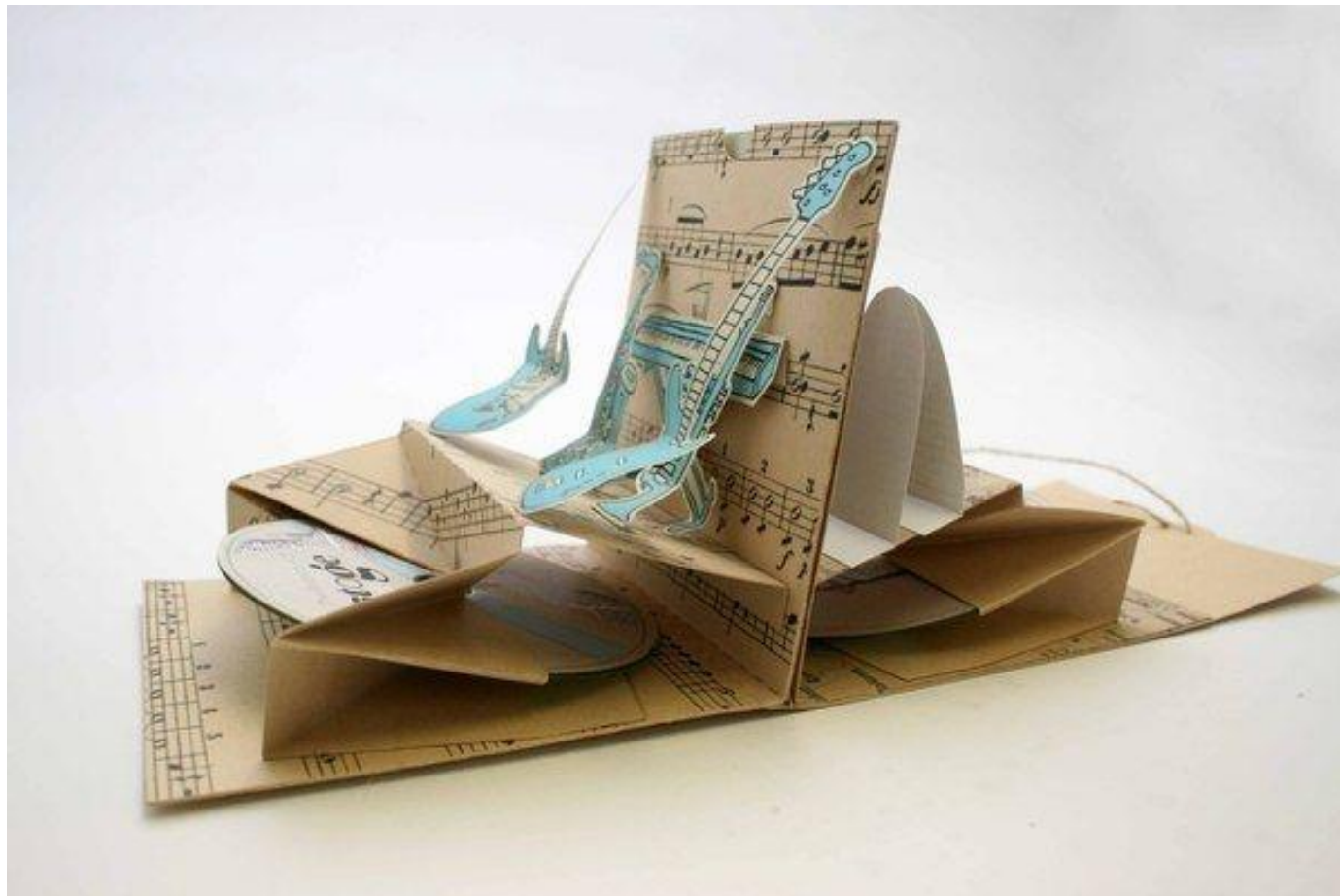

La catalogazione degli audiovisivi

Area di informazione

Area della descrizione materiale

Dimensioni

Tipo di contenitore o di packaging

Contenitore standard dei DVD



La catalogazione degli audiovisivi

Area di informazione

Area della descrizione materiale

Dimensioni

Tipo di contenitore o di packaging

Contenitore standard dei Blu-Ray



Dimensioni del contenitore

Le dimensioni del contenitore amovibile possono essere registrate se differiscono notevolmente da quelle delle risorse contenute. L'indicazione è preceduta dall'espressione "in contenitore".

Le dimensioni del contenitore si possono indicare in area 7.

es. 3 audiocassette : stereo ; in contenitore 25 cm

6 compact disc : ADD ; 12 cm (*in area 7: In contenitore 27 cm*)

20 dischi sonori : 33 1/3 ; 30 cm

(in area 7: In 2 contenitori 31 x 31 x 7 cm)

1 Blu-Ray ; 12 cm

(in area 7: In contenitore 25 cm)

La catalogazione degli audiovisivi

Area di informazione

Area della descrizione materiale

Dimensioni

Dimensioni del contenitore

Non si indicano i contenitori che sono abituali per il materiale indicato, anche se contengono più unità e differiscono notevolmente per dimensioni dal contenuto (ad es. i contenitori ordinari da 19 cm per DVD da 12 cm).

es. 3 DVD-Video (3 h 56 min 40 s) ; 12 cm

(non si danno le dimensioni del contenitore standard di 19 cm)

Indicazione del materiale allegato

Designazione del materiale allegato

Uno o più allegati si indicano di seguito, ciascuno preceduto da spazio, segno +, spazio (+), possibilmente nell'ordine in cui si presentano, o altrimenti in ordine di importanza.

es. 1 disco sonoro : 33 1/3 rpm ; 30 cm + 1 fascicolo programma

1 compact disc ; 12 cm + 1 t-shirt

1 Blu-Ray ; 12 cm + 1 fascicolo programma + 1 manifesto

1 audiocassetta (58 min) : stereo, Dolby + 1 guida per l'insegnante

La catalogazione degli audiovisivi

Aree di informazione

Area della descrizione materiale

Indicazione del materiale allegato

La designazione del materiale allegato può essere seguita dalla relativa descrizione fisica.

es. 1 disco sonoro : 33 1/3 rpm, stereo ; 17 cm + 1 fascicolo programma (20 p.) ; 30 cm

La catalogazione degli audiovisivi

Aree di informazione

Area della descrizione materiale

Indicazione del materiale allegato

Descrizione fisica dei fascicoli programma

Per *fascicolo programma* si intende un fascicolo o un volume che contiene informazioni sulla risorsa a cui è allegato.

Per i compact disc in contenitore standard il fascicolo programma funge spesso da copertina.

L'indicazione del fascicolo programma solitamente si omette, a meno che non sia allegato a un disco in vinile o abbia un contenuto particolarmente significativo o si riferisca a un opuscolo di una certa consistenza.

La catalogazione degli audiovisivi

Area di informazione

Area della descrizione materiale

Indicazione del materiale allegato

Descrizione fisica dei fascicoli programma

es. 1 disco sonoro (47 min) : 33 1/3 rpm ; 30 cm + 1 fascicolo programma (8 p.) : ill. ; 25 cm

1 disco sonoro : 33 1/3 rpm, mono ; 25 cm + 1 fascicolo programma (20 p.) ; 15 cm

(in area 7: Il fascicolo programma contiene i testi delle poesie)

3 compact disc (57 min 12 s; 48 min 12 s; 39 min 02 s) ; 12 cm + 1 fascicolo programma (187 p.)

1 compact disc ; 12 cm + 1 fascicolo programma

(in area 7: Nel fascicolo programma libretto originale e traduzione in inglese, tedesco e francese)

Descrizione a più livelli degli allegati

Il materiale allegato si può descrivere con lo stesso metodo usato per le risorse monografiche in più unità.

es. 1 compact disc (66 min 52 s) ; 12 cm + 1 DVD-Video (111 min)

(risorsa costituita da un compact disc e un DVD-Video con contenuti complementari alla registrazione sonora)

AREA 6

AREA DELLA SERIE E DELLE RISORSE MONOGRAFICHE MULTIPARTE

L'area non è prevista in SBN. Le informazioni relative a questa area vengono fornite tramite i collegamenti alle collezioni o alle monografie superiori.

es. legame M1C alla collezione "I *capolavori in 3 cd" (DDS1880058)

E' necessario fare molta attenzione a non confondere l'etichetta discografica con l'indicazione di una collezione.

es. Italia : Sony Music

(in area 7: Etichetta: Sony Classical)

300 / AREA 7

AREA DELLE NOTE

(ripetibile)

Nell'area delle note si registrano informazioni che non sono state incluse nelle altre aree e informazioni aggiuntive che si ritiene utile fornire. Le note possono informare su qualsiasi aspetto della risorsa.

L'ordine delle note segue la successione delle aree a cui si riferiscono le informazioni.

Ogni nota è considerata un'area autonoma se riferite ad aree diverse. Sono separate da punto e virgola se riferite alla medesima area.

es. Nota al titolo. – Nota all'editore. – Nota alla tecnica di registrazione; nota alle dimensioni

Fonti d'informazioni prescritte

La risorsa nel suo insieme e fonti esterne.

Note sull'area del titolo e indicazione di responsabilità

es. Titolo della copertina

Titolo del contenitore

Titolo in russo, traslitterato

Titolo anche in francese e tedesco

Complemento del titolo anche in francese

Sul contenitore: Pavarotti con Sting, Zucchero, Dalla ...

Componenti del sestetto: Tiziana Ghiglioni, voce ; Luca Bonvini, trombone ; Maurizio Caldura Nunez, sassofono...

Sull'etichetta: Rotary International, Distretto 2090, Rotary Club Terni

Assolo di Paul Gonsalves (sax tenore)

La catalogazione degli audiovisivi

Area di informazione

Area delle note

Note sull'area del titolo e indicazione di responsabilità

es. Il titolo è rappresentato con il simbolo dell'infinito

Cd 1: Album Originale; cd 2 e 3: Live in Milano 06/05/1999,
part 1 e part 2

Colonna sonora del film omonimo

Compositori indicati sul contenitore

Realizzato in occasione dell'iniziativa L'orecchio del sabato
tenutasi presso la Biblioteca Armando Gentilucci sabato 16
maggio 2015

Sottotitolo della copertina: 16 grandi successi da 16 grandi
album CBS

Brano tratto dalla sigla della trasmissione TV: Settimo anno.

La catalogazione degli audiovisivi

Area di informazione

Area delle note

Note sull'area del titolo e indicazione di responsabilità

es. A cura di Virgilio Savona

Registrazione della trasmissione RAI andata in onda il 7
maggio 1973

Brano tratto dalla sigla della trasmissione TV: Settimo anno

Rassegna interregionale di musiche sacre e profane dall'Alto
Medioevo al 16. secolo; proposta dalla Regione Lombardia

Nei titoli di testa: Evoluzioni del cuore per solitari danzatori
in camera da letto

Note sull'area della edizione

es. Indicazione di edizione nell'ultima pagina del fascicolo
programma

Rimasterizzazione digitale di una registrazione Decca 1973

Ricostruzione tecnica 1956

Riversamento da filodiffusione

Note sull'area della pubblicazione, produzione,
distribuzione, etc.

es. Distribuito in Italia da Fonit-Cetra

Su licenza Sony Music, ® e © 2009

Date phonogram 1976, 1980, 1975

Etichetta: Virgin (*etichetta discografica della Universal, in
area 4: [S.1.] : Universal*)

Supporto integrativo non in vendita separatamente dalle
testate del Gruppo Arnoldo Mondadori Editore s.p.a.

La catalogazione degli audiovisivi

Aree di informazione

Area delle note

Note sull'area della pubblicazione, produzione, distribuzione, etc.

es. Edizione fuori commercio

Tiratura in 250 esemplari numerati

Registrazione privata non in vendita

Supplemento a Amadeus, n. 312 (agosto 2018)

Produzione: Radio & Televisione della Svizzera Italiana

Note sull'area della descrizione materiale

es. Fascicolo programma in italiano e inglese con testi in italiano, tedesco e inglese

Disco inciso solo su una facciata (*per un disco sonoro*)

Stessa registrazione su entrambi i lati

Supporto illustrato

Supporto sagomato

Vinile colorato in rosso

In contenitore 28 x 14 x 7 cm

In contenitore digipack

In contenitore di cartone

In allegato: Catalogo delle registrazioni

Note sull'area della serie e alle risorse monografiche multiparte

es. Pubblicato originariamente come disco analogico da
Bärenreiter Musicaphon [196.] nella Unesco Collection

Serie televisiva: Incontri / a cura di Gastone Favero

IALS - DanzaInVideo: Progetto per il recupero della
memoria storica della danza italiana dal 1900 ad oggi

Il titolo della serie si ricava dal sito dell'editore

Numero di collezione sul dorso errato

Note sull'area dell'identificatore della risorsa

In SBN le note relative all'informazioni di quest'area si compilano nei campi delle note dei numeri standard.

Altre note

es. Basi musicali eseguite al pianoforte da Alberto Mondini;
testi recitati da Sergio Scorzillo

1. concerto: Caselle di Santa Maria di Sala (Venezia),
Chiesa di San Giacomo; 2. concerto: Caselle de' Ruffi
(Venezia), chiesa di San Giacomo

Sul contenitore: Comune di Milano

Locandina del concerto al link:

<URL><http://www.cidim.it:8080/dwnld/bwbci/pdf/335359/RF2010.1270809373.pdf>

Testi delle canzoni sulla copertina

Note illustrative, in copertina, in lingua inglese

Note sulle caratteristiche tecniche delle risorse video

Le caratteristiche dei DVD-Video o di altri supporti digitali si indicano in italiano in forma concisa e uniforme, secondo il seguente ordine, separati da punto e virgola:

- codice di area (codice dell'area a cui è permessa la visione: 7 aree, da 0, visibile in tutto il mondo, a 6)
- formato supporto (DVD-5, DVD-9)
- formato video (PAL, NTSC, 4:3, 16:9, etc.)
- formato audio (Dolby Digital 5.0, DTS Digital Surround, etc.)

La catalogazione degli audiovisivi

Area di informazione

Area delle note

Note sulle caratteristiche tecniche delle risorse video

es. *in area 7*: Caratteristiche tecniche: codice area 0; DVD-9; NTSC, 4:3; PCM stereo, Dolby stereo

CO-PRODUCED BY RM ARTS AND PIONEER LDC, INC. IN ASSOCIATION WITH RTSI
© RM ARTS, SAN FRANCISCO OPERA ASSOCIATION, PIONEER LDC, INC. 1989
PHOTO © ROBERT CAHEN 1988

ARTHAUS
MUSIC

san francisco
OPERA

SOUND FORMAT PCM STEREO, DOLBY STEREO	MENU LANGUAGES D, GB, F, I, SP, NL, S	SUBTITLE LANGUAGES IT (Original Language), GB, D, F, SP	RUNNING TIME 116 MIN
PICTURE FORMAT: 4:3	REGION CODE: 0 WORLDWIDE	DVD9/NTSC	

Dual Layer Format: Layer transition may cause a slight pause

Freigegeben
ohne Alters-
beschränkung
gemäß § 14
JuSchG
FSK

WARNING: The material contained on this DVD is licensed for non-commercial private use only. Any public performance, broadcast, other use, copying or any other reproduction is strictly prohibited.
© by Arthaus Musik GmbH
This DVD is copy protected.

DVD
VIDEO™

Cat. No. NTSC
100 047

8 07280 00479 3

es. Caratteristiche tecniche: codice area 2; PAL, panoramico
1.85:1; Dolby digital 5.0

Caratteristiche tecniche: privo di codice area; PAL; 4:3
letterbox; Dolby digital 4.0 (inglese), 2.0 (altre lingue)

Caratteristiche tecniche: codice area 0; DVD-9; NTSC; 16:9;
DTS Digital Surround, Dolby Surround 5.1, Dolby Digital
Stereo

Caratteristiche tecniche: codice area 0; DVD-9; PAL, 4: 3;
DTS Digital Surround, PCM Stereo

Caratteristiche tecniche del DVD: codice area 0; DVD 9;
16:9; Dolby Digital 2.0 *(DVD allegato a un cd)*

Note da trascrivere in campi specifici di SBN

Note al cast

es. Altri interpreti: Elena Belfiore, soprano ; Enkelejda Shkosa, mezzosoprano

Miles Davis, trumpet; George Coleman, tenor sax; Herbie Hancock, piano ; Ron Carter, bass ; Tony Williams, drums

La catalogazione degli audiovisivi

Aree di informazione

Area delle note

Note da trascrivere in campi specifici di SBN

Note di contenuto

es. Contiene: 1. The Pink Panther ; 2. Love Is A Many-Splendored Thing ; 3. The Magnificent Seven...

Contiene i concerti 1-9 de "L'estro armonico"

Contiene 3 bonus track

Il fascicolo programma contiene la presentazione di...

Contenuti extra: Antes muerta que sencilla, videoclip e video karaoke ; biografia ; foto

Contenuto del DVD: Live at the 02 Arena

Contenuti speciali: original videos of the First World War granted by Cineteca del Friuli.

AREA 8

AREA DELL'IDENTIFICATORE DELLA RISORSA

L'identificatore della risorsa è qualsiasi numero o designazione alfanumerica associato a una risorsa, che la identifica secondo uno standard internazionale o una designazione attribuita da un editore.

Fonti d'informazioni prescritte

La risorsa nel suo insieme.

In SBN l'area non viene compilata, le indicazioni degli identificatori vengono riportati in campi codificati.

Tre campi:

- Tipo codice del tipo di identificatore
- Numero si riporta come è indicato, con tutti i caratteri alfanumerici omettendo segni di divisione e spazi
es. B46782 (*sulla risorsa B 4678-2*)
- Nota qualsiasi informazione ritenuta utile

Num. Standard	Numero	Tipo	Nota
	2530870	A	Deutsche Grammophon



Codici del tipo di identificatore del materiale

A Numero edizione registrazione sonora

es. SLPSL12937 *(sulla risorsa SLPDL 12937)*

F Numero matrice

es. B2186 B2187 *(numero delle matrici delle due
facciate di un disco a 78 giri)*

H Numero edizione videoregistrazione

es. SVE5001 *(sulla risorsa SVE-5001)*

La catalogazione degli audiovisivi

Area di informazione

Area dell'identificatore della risorsa

Codici del tipo di identificatore del materiale musicale

Q UPC (Universal Product Code, 12 caratteri)



es. 012345678901

T EAN (European Article Number, 13 caratteri)



es. 3678211509628

Note del numero standard

In nota si indica qualsiasi informazione che completa il numero standard.

Alcuni esempi:

- indicazione dell'etichetta discografica

es. *n.:* D4063 *tipo:* A *nota:* Columbia Double-Face

- titolo o estratto delle composizioni sulle due facciate di un disco

es. *n.:* 10582 *tipo:* F *nota:* Deh! Perdona
 n.: 10970 *tipo:* F *nota:* Va' pensiero

La catalogazione degli audiovisivi

Aree di informazione

Area dell'identificatore della risorsa

Note del numero standard

Num. Standard	Numero	Tipo	Nota
	D14715	A	Columbia
	BX262	F	Suicidio
	BX266	F	O patria mia

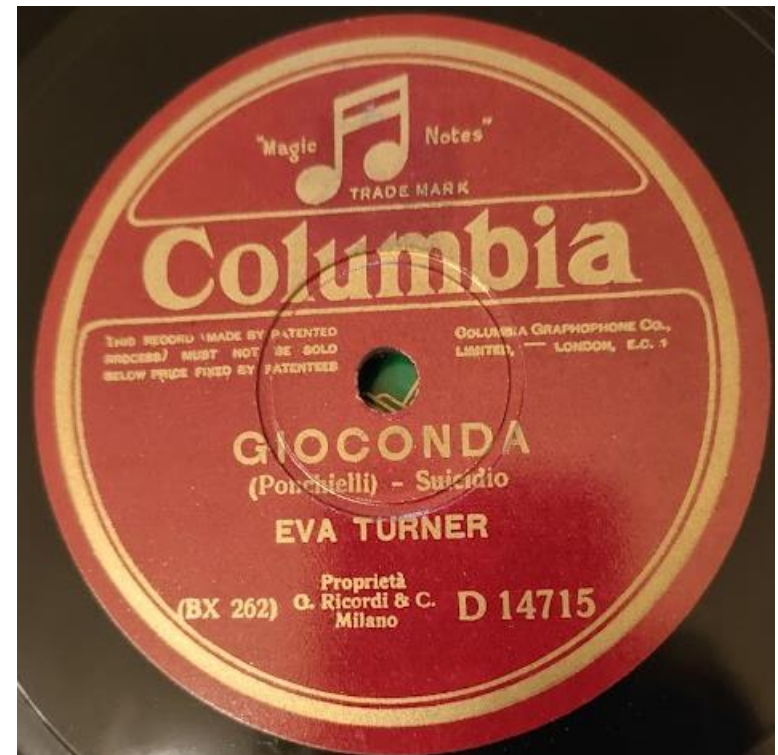
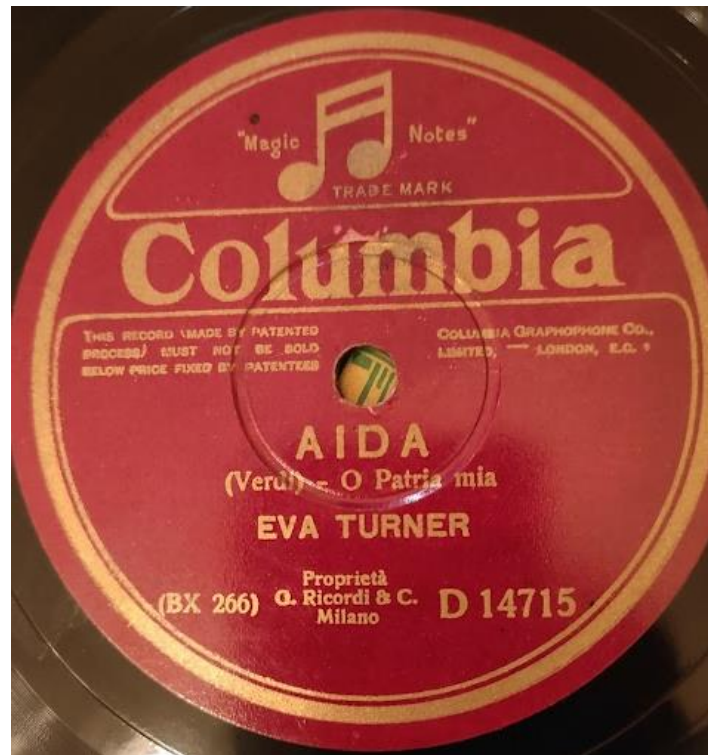

La catalogazione degli audiovisivi

Are di informazione

Area dell'identificatore della risorsa

Note del numero standard

Per le registrazioni sonore si indica sempre in nota l'etichetta discografica, anche se coincide con l'editore indicato in area 4.

es. 4217802	A	Deutsche Grammophon <i>(in area 4: Universal Music)</i>
060253763573	A	Blue Note <i>(in area 4: Blue Note)</i>

La catalogazione degli audiovisivi

CAMPI SPECIFICI DEL MATERIALE AUDIOVISIVO

Fonti prescritte

La risorsa nel suo insieme

Livello materiale specifico

Livello di autorità specifico del materiale, codificato con gli stessi criteri del record bibliografico.

es. 51 71 90 95

Campi specifici delle registrazioni sonore
(tipo record j)

Formato distribuzione*	(disco, nastro, cilindro, etc.)
Velocità*	(45 giri, 78 giri, etc.)
Tipo suono	(mono, stereo, etc.)
Larghezza solco	(normale, microsolco, etc.)
Dimensioni	(12 cm, 25 cm, 30 cm, etc.)
Materiale accompagnamento	(libretto, biografia, etc.)
Tecnica registrazione	(acustica, elettrica, digitale)
Durata	(hhmmss)

La catalogazione degli audiovisivi

Campi specifici

Campi specifici delle registrazioni sonore

Livello autorità Audiovisivo*	<input type="text" value="51 Minimo"/>
Formato distribuzione*	<input type="text" value="a disco"/>
Velocità*	<input type="text" value="d 78 rpm (dischi)"/>
Tipo suono	<input type="text" value="a monofonico"/>
Larghezza solco	<input type="text"/>
Dimensioni	<input type="text" value="e 30.48 cm (12 in.)"/>
Larghezza nastro	<input type="text"/>
Configurazione nastro	<input type="text"/>
Materiale accompagnamento	<input type="text"/>
Tecnica registrazione	<input type="text" value="b elettrica"/>
Caratteristiche riproduzione	<input type="text"/>
Tipo disco, cilindro, nastro	<input type="text"/>
Tipo materiale	<input type="text"/>
Tipo taglio	<input type="text"/>
Durata (registraz., spartiti)	<input type="text"/> (hhmmss)
Organico sintetico	<input type="text"/>
Organico analitico	<input type="text"/>
Elaborazione	<input type="text"/>
Genere rappr./registr.	<input type="text" value="3 Registrazione"/>
Anno rappr./registr.	<input type="text" value="1928"/>
Periodo rappr./registr.	<input type="text"/>
Località rappr./registr.	<input type="text"/>
Sede rappr./registr.	<input type="text"/>
Occasione rappr./registr.	<input type="text"/>
Note alla rappr./registr.	<input type="text"/>

Campi specifici dei video musicali
(tipo record g)

Tipo video*	(film, videoregistrazione, etc.)
Colore*	(colore, b/n, misto)
Suono*	(integrato nella risorsa)
Materiale accompagnamento	(materiale informativo, spartiti, etc.)
Formato distrib. (videoreg.)*	(videodisco, videocassetta, etc.)
Formato present. (videoreg.)*	(DVD-Video, VHS, etc.)
Standard televisivo (videoreg.)	(PAL, SECAM, etc)

La catalogazione degli audiovisivi

Campi specifici Campi specifici dei video musicali

Livello autorità Audiovisivo*	71 Medio		
Tipo video*	c videoregistrazione		
Lunghezza	145		
Colore*	b colore		
Suono*	a suono integrato nella		
Supporto suono			
Larghezza o dimensioni			
Formato distrib. (per film e imm.proiett.)*			
Tecnica (film, videoreg.)	b azione dal vivo		
Formato present. (film)			
Materiale accompagnamento	f materiale informativo		
Formato distrib. (videoreg)*	b videodisco		
Formato present. (videoreg)	I Blu-Ray		
Base emulsione (imm. proiett.)			
Supporto second. (imm. proiett.)			
Standard televisivo (videoreg.)	b 525 (ad es. NTSC)		
Versione (film)			
Elementi produzione (film)			
Caratteristiche colore (film)			
Polarità (film)			
Supporto pellicola (film)			
Caratteristiche suono (film)			
Tipo pellicola a colori (film)			
Organico sintetico			
Organico analitico			
Elaborazione			

128 / Elaborazione

Anche per il materiale audiovisivo sono presenti i tre campi relativi all'elaborazione:

- Elaborazione
- Organico sintetico dell'elaborazione
- Organico analitico dell'elaborazione

922 / Rappresentazione/registrazione

Insieme dei dati relativi alla registrazione audio o video della composizione o delle composizioni contenute nella risorsa.

- Genere di registrazione
- Anno di registrazione
- Periodo di registrazione
(dell'anno o più date divise da un trattino, es. 1995-2001)
- Località di registrazione
(città)
- Sede di registrazione
(teatro, palazzo, stadio, etc.)
- Occasione di registrazione
(festa, nozze, festival, stagione, tour, etc.)
- Note alla registrazione

Genere di rappresentazione o registrazione

- 1 – Rappresentazione
- 2 - Prima rappresentazione
- 3 - Registrazione**
- 4 - Registrazione dal vivo**
- 5 - Rimasterizzazione
- 0 - Non specificato

927 / Personaggi

Tre campi:

- Personaggio

(come appare nel documento, con l'eventuale titolo nobiliare o attributo, p.es Don, Donna, ma senza i termini generici quali un servo, maestro di musica, contadina, etc.)

es. Donna Elvira Zerlina (*non Zerlina, una contadina*)

- Voce/strumento

(registro vocale o strumento indicato tramite il relativo codice)

es. S B Br vl pf

- Interprete

(VID del nome dell'interprete; il nome va anche collegato come responsabilità)

es. CFIV090749 (*legame alla notizia: Callas, Maria*)

La catalogazione degli audiovisivi

Campi specifici Rappresentazione/registrazione Personaggi

Organico sintetico	<input type="text"/>		
Organico analitico	<input type="text"/>		
Elaborazione	<input type="text"/>		
Genere rapp./registr.	4 Registrazione dal vivo		
Anno rapp./registr.	2014		
Periodo rapp./registr.	Giugno		
Località rapp./registr.	Parigi		
Sede rapp./registr.	Opéra-Bastille		
Occasione rapp./registr.	<input type="text"/>		
Note alla rapp./registr.	<input type="text"/>		
Personaggio	Personaggio	Voce/strumento	Interprete
	Violeta Valery	S	MODV352571
	Alfredo Germont	T	PARV565453
	Giorgio Germont	Br	LO1V326438
	Annina	S	DDSV365616
	Visconte Gastone	T	PARV569663
	Barone Douphol	Br	MILV255555

La catalogazione degli audiovisivi

INFORMAZIONI RELATIVE ALL'ESEMPLARE

Le informazioni relative al singolo esemplare si registrano nell'ambito della gestione del documento fisico e non nell'ambito della descrizione bibliografica in quanto riguardano informazioni non condivise.

I dati sono codificati, eccetto le note (precisazioni di inventario) che possono riguardare varie indicazioni:

es. Sulla copertina dedica autografa dell'esecutore a...

Donazione Pietro Fabiani

Manca CD 2

Disco rotto nella parte esterna

Disco privo di copertina

Disco inserito in un album miscelaneo

Per le risorse non pubblicate si registrano come note relative all'esemplare gli interventi sulla risorsa che, secondo il modello LRM, sono avvenuti dopo la conclusione del suo piano produttivo.

es. Disco inserito in album miscelaneo

Collocazione precedente AP.12.4

Sull'etichetta a matita: Sample not good

Sul contenitore del nastro: Inviato il 12/8/1963 per incisione

Allegato un 1 foglio manoscritto con...

La catalogazione degli audiovisivi

Informazioni relative all'esemplare

La gestione dei possessori e della provenienza (ultimo possessore prima dell'acquisizione da parte della biblioteca che possiede la risorsa) consiste in un legame tra l'inventario e i nomi di persone e/o enti che hanno posseduto l'esemplare.

es. Gornati, Mauro (*provenienza*)

Fenzio, Gianluigi (*possessore*)

(Mauro Gornati ha donato alla Mediateca di Santa Teresa la collezione di compact disc dello zio Gianluigi Fenzio)

La catalogazione degli audiovisivi

COLLEGAMENTI

COLLEGAMENTI A RESPONSABILITA'

Per le risorse musicali la responsabilità principale, quando è possibile, è sempre assegnata al compositore.

- es. *Mazurkas / Chopin ; Vladimir Ashkenazy (*compact disc*)
Chopin, Fryderyk
(resp. principale, 1, relazione compositore, 230)
Ashkenazy, Vladimir (*resp. secondaria, 3, rel. interprete, 590*)
- The *Köln concert / Keith Jarrett (*disco sonoro 33 1/3 rpm*)
Jarrett, Keith (*resp. principale, 1, rel. compositore, 230*)
Jarrett, Keit (*resp. secondaria, 3, rel. interprete, 590*)
- *Via Paolo Fabbri 43 <album> (*titolo dell'opera musicale*)
Guccini, Francesco (*resp. principale, 1, rel. compositore, 230*)
Guccini, Francesco (*resp. secondaria, 3, rel. paroliere, 520*)
Guccini, Francesco (*resp. secondaria, 3, rel. interprete, 590*)

Per le registrazioni sonore la responsabilità principale è assegnata all'interprete per:

- gli album di gruppi musicali o di singoli interpreti non autori della musica

es. *Let it be / The Beatles

The *Beatles (*resp. principale, 1, relazione interprete, 590*)

*Pazza idea <album>

Pravo, Patty (*resp. principale, 1, relazione interprete, 590*)

- le risorse che presentano un particolare interprete

es. *Tutto Pavarotti *(compilation di interpretazioni di brani di vari autori)*

Pavarotti, Luciano *(resp. principale, 1, rel. interprete, 590)*

Il *meglio di Mina

Mina *(resp. principale , 1, rel. interprete, 590)*

ma

*Mazzini canta Battisti

Battisti, Lucio *(resp. principale, 1, rel. compositore , 230)*

Mina *(resp. secondaria, 3, rel. interprete, 590)*

Quando la risorsa contiene due o più opere di autori diversi, a questi si assegna una responsabilità secondaria. Non si assegna invece la responsabilità principale.

es. *Clarinet quintet K 581 / Wolfgang Amadeus Mozart . Clarinet quintet op. 115 / Johannes Brahms

Mozart, Wolfgang Amadeus

(resp. secondaria 3, relazione 230, compositore)

Brahms, Johannes

(resp. secondaria 3, relazione 230, compositore)

Collegamenti a responsabilità delle risorse sonore

Le responsabilità intellettuali delle risorse sonore più frequenti sono:

- i compositori (sempre responsabilità principale)
- gli elaboratori (arrangiatori, riduttori, trascrittori, etc)
- gli autori del testo letterario e i traduttori
- gli autori parafrasati e gli antecedenti bibliografici
- gli interpreti singoli (cantanti, lettori, strumentisti, etc.) e collettivi (orchestre, cori, gruppi musicali, bande, etc.)
- i direttori d'orchestra e di coro
- i curatori
- i compilatori delle raccolte e i ricercatori sul campo

Collegamenti a responsabilità delle risorse video

Le responsabilità intellettuali delle risorse sonore si presentano di norma anche per le risorse video musicali. Altre indicazioni da riportare possono essere:

- i registi (teatrali e televisivi)
- gli autori del soggetto e della sceneggiatura
- gli scenografi
- i direttori della fotografia
- attori e ballerini
- i produttori
- gli autori del commento
- i coreografi

Per i video non musicali non è prevista la responsabilità principale, per i video musicali invece la responsabilità principale è sempre assegnata, al compositore o all'interprete.

es. La *finestra sul cortile / regia di Alfred Hitchcock

Hitchcock, Alfred (**resp. secondaria**, *relazione regista, 300*)
(DVD del film)

*Wozzeck / musica di Alban Berg

Berg, Alban (**resp. principale**, *relazione compositore, 230*)
(DVD della rappresentazione dell'opera)

*Live at Montreux 1997 / Emerson, Lake & Palmer

*Emerson, *Lake & *Palmer

(**resp. principale**, *relazione interprete, 590*)
(DVD della registrazione del concerto)

COLLEGAMENTI AD ALTRE NOTIZIE BIBLIOGRAFICHE

La descrizione bibliografica può essere collegata ad altre notizie bibliografiche.

I collegamenti di questo tipo possono essere:

- alla monografia superiore, nel caso di risorse in più unità (p. es. L'integrale delle sonate in 5 cd)
- a descrizioni analitiche (spogli)
- a collezioni
- a titoli paralleli
- a titoli alternativi (p. es. titolo che presenta un numero in cifre anziché in lettere)

Codici di collegamento

- 1** fa parte di (M1M, W1M, N1M, M1S, M1C, A1A)
- 2** supplemento di (M2M, M2S)
- 51** comprende (M51M, M51W, M51N, W51N)
- 8** ha per altro titolo (M8D, N8D, M8P, N8P, A8V)
- 9** ha per titolo dell'*opera* musicale (M9A, W9A, N9A)
- 10** opera basata su (A10A)

TITOLO DELL'*OPERA* MUSICALE (500, 925, 926)

Come per tutte le altre tipologie di risorse alle descrizioni delle risorse audiovisive va collegato il titolo dell'*opera* della composizione o composizioni contenute

La catalogazione degli audiovisivi

Collegamenti
Titolo dell'*opera* musicale
Dati specifici
Ordinamento

Il titolo dell'*opera* delle composizioni contenute nella risorsa possono essere collegati:

- alla monografia

oppure

- alle descrizioni analitiche delle singole composizioni

Titoli dell'*opera* degli album

Agli album si assegna un titolo dell'*opera* musicale se sono identificati da un titolo proprio.

es. *Kind of blue (*album contenente 5 brani*)

I titoli degli album che contengono un brano con lo stesso titolo (la *title track*) sono seguiti dalla indicazione album tra parentesi uncinate (<album>).

es. Il *mio canto libero <album>

(*l'album contiene la canzone con lo stesso titolo*)

La catalogazione degli audiovisivi

Collegamenti
Titolo dell'*opera* musicale
Titoli degli album

E' possibile assegnare un titolo dell'opera musicale a tutte le composizioni contenute nell'album.

es. Miei compagni di viaggio

Martini, Mia *(resp. princ., 1, rel. interprete, 590)*
(titolo dell'opera dell'album)

Il *pescatore

De_André, Fabrizio *(resp. princ., 1, rel. compositore, 230)*

*Alice

De_Gregori, Francesco *(resp. princ., 1, rel. compositore, 230)*
(titoli dell'opera di due canzoni contenute nell'album)

ESEMPIO DI COLLEGAMENTI



Descrizione bibliografica:

*Klaviersonate Nr. 28 A-dur op. 101 ; Klaviersonate Nr. 32 c-moll op. 111 / Ludwig van Beethoven ; Maurizio Pollini, Klavier. - [Hamburg] : Deutsche Grammophon, ©1977. - 1 disco sonoro (46 min 9 s) : 33 1/3 rpm, stereo ; 30 cm. ((Incluso fascicolo programma (3 p.) in inglese, tedesco ed italiano.

Numeri standard: n. ed. registrazione sonora A 2530870
nota al n. standard: Deutsche Grammophon

La catalogazione degli audiovisivi

Collegamenti Esempio di collegamenti

Natura	<input type="text" value="M"/>	Tipo materiale	<input type="text" value="H"/>	Bid	<input type="text" value="RAV1428431"/>
Livello autorità	<input type="text" value="51"/>	Tipo record	<input type="text" value="j"/>		
Paese	<input type="text" value="DE"/>				
Lingua	<input type="text" value="ABS"/>	<input type="text"/>	<input type="text"/>		
Genere	<input type="text"/>	<input type="text"/>	<input type="text"/>	<input type="text"/>	
Tipo data	<input type="text" value="D"/>	Data1	<input type="text" value="1977"/>	Data2	<input type="text"/>
Forma contenuto	<input type="text" value="d"/>	T. contenuto	<input type="text" value="b"/>	Movimento	<input type="text"/>
Dimensione	<input type="text"/>	Sensorialità	<input type="text" value="a"/>	<input type="text"/>	T. mediazione <input type="text" value="a"/>
Tipo supporto	<input type="text" value="sd"/>				
Area del titolo	<input type="text" value="*Klaviersonate Nr. 28 A-dur op. 101 ; Klaviersonate Nr. 32 c-moll op. 111 / Ludwig van Beethoven ; Maurizio Pollini, Klavier"/>				
Area dell'edizione	<input type="text"/>				
Area della pubblicazione	<input type="text" value="[Hamburg] : Deutsche Grammophon, ©1977"/>				
Area della descrizione fisica	<input type="text" value="1 disco sonoro (46 min 9 s) : 33 1/3 rpm, stereo ; 30 cm + 1 fascicolo programma (3 p.)"/>				
Area delle note	<input type="text" value="Fascicolo programma in inglese, tedesco e italiano"/>				

La catalogazione degli audiovisivi

Collegamenti Esempio di collegamenti

Num. Standard	Numero	Tipo	Nota
	2530870	A	Deutsche Grammophon
Data inserim.	2006-04-06	Ultimo aggiornam.	2021-10-15
Livello autorità Audiovisivo*	71 Medio		
Formato distribuzione*	a disco		
Velocità*	b 33 1/3 rpm (dischi)		
Tipo suono	b stereofonico		
Larghezza solco			
Dimensioni	e 30.48 cm (12 in.)		
Larghezza nastro			
Configurazione nastro			
Materiale accompagnamento			
Tecnica registrazione			
Caratteristiche riproduzione			
Tipo disco, cilindro, nastro			
Tipo materiale			
Tipo taglio			
Durata (registraz., spartiti)		(hhmmss)	
Organico sintetico			
Organico analitico			
Elaborazione			
Genere rappr./registr.	3 Registrazione		
Anno rappr./registr.	1977		

Collegamenti a responsabilità:

Beethoven, Ludwig : van *(resp. princ., 1, rel. compositore, 230)*
Pollini, Maurizio *(resp. second., 3, rel. interprete, 590, pf)*

[Ricerca titolo](#) > [Sintetica titoli](#) > [Analitica](#)

Ricerca effettuata sulla Base Dati di Indice

-  [RAV1428431](#) Min M 1977 *Klaviersonate Nr. 28 A-dur op. 101 ; Klaviersonate Nr. 32 c-moll op. 111 / Ludwig van Beethoven
-  [CFIV005324](#) AuF 1 [Compositore] Beethoven, Ludwig : van
-  [LO1V142063](#) AuF 3 [Interprete] Pollini, Maurizio
-  [RMLV055471](#) Med 4 [Editore] *Deutsche *Grammophon
-  [CMP0315278](#) InL A 09 *Sonate. Pianoforte, n. 28, op. 101, la maggiore
-  [CMP0315245](#) InL A 09 *Sonate. Pianoforte, n. 32, op. 111, do minore

Collegamenti a titoli:

Titoli dell'*opera*
musicale:

Natura	<input type="text" value="A"/>	Bid	<input type="text" value="CMP0315278"/>
Norme	<input type="text" value="RICA"/>	Agenzia	<input type="text" value="IT"/> <input type="text" value="ICCU"/> <input type="text" value="ISADN"/>
Livello autorità	<input type="text" value="96"/>		
Area del titolo	<input type="text" value="*Sonate. Pianoforte, n. 28, op. 101, la maggiore"/>		
Fonti	Si/No	Sigla	Nota
Nota Informativa	<input type="text"/>		
Nota catalogatore	<input type="text"/>		
Data inserim.	<input type="text" value="1994-03-09"/>	Ultimo aggiornam.	<input type="text" value="2015-12-28"/>
Titolo di ordinamento	<input type="text" value="*Sonate"/>		
Titolo di estratto	<input type="text"/>		
Appellativo	<input type="text"/>		
Forma Musicale	<input type="text" value="cz# sonata"/>	<input type="text"/>	<input type="text"/>
Organico sintetico	<input type="text" value="1str"/>		
Organico analitico	<input type="text" value="pf"/>		
Numero d'opera	<input type="text" value="101"/>		
Numero d'ordine	<input type="text" value="28"/>		
Numero Catalogo Temat.	<input type="text" value="op. 101"/>		
Datazioni	<input type="text" value="1816"/>		
Tonalità	<input type="text" value="A la maggiore"/>		
Sezioni	<input type="text"/>		

La catalogazione degli audiovisivi

Collegamenti Esempio di collegamenti

Natura	<input type="text" value="A"/>	Bid	<input type="text" value="CMP0315245"/>				
Norme	<input type="text" value="RICA"/>	Agenzia	<input type="text" value="IT"/>	ICCU	<input type="text" value=""/>	ISADN	<input type="text" value=""/>
Livello autorità	<input type="text" value="96"/>						
Area del titolo	<input type="text" value="*Sonate. Pianoforte, n. 32, op. 111, do minore"/>						
Fonti	Si/No	Sigla	Nota				
Nota Informativa	<input type="text"/>						
Nota catalogatore	<input type="text"/>						
Data inserim.	<input type="text" value="1994-03-09"/>	Ultimo aggiornam.	<input type="text" value="2015-12-28"/>				
Titolo di ordinamento	<input type="text" value="*Sonate"/>						
Titolo di estratto	<input type="text"/>						
Appellativo	<input type="text"/>						
Forma Musicale	<input type="text" value="cz# sonata"/>	<input type="text"/>	<input type="text"/>				
Organico sintetico	<input type="text" value="1str"/>						
Organico analitico	<input type="text" value="pf"/>						
Numero d'opera	<input type="text" value="111"/>						
Numero d'ordine	<input type="text" value="32"/>						
Numero Catalogo Temat.	<input type="text" value="op. 111"/>						
Datazioni	<input type="text" value="1821-1822"/>						
Tonalità	<input type="text" value="c do minore"/>						
Sezioni	<input type="text"/>						

Attilio Rossi

attilio.rossi@cultura.gov.it